

# DQ电缸（滑台）目录

# 大启半封闭滑台系列—螺杆驱动

型号参数表	P1
DQ06	P2
DQ10	P6
DQ12	P14
DQ13	P23
DQ14	P31
DQ17	P39

# 大启半封闭滑台系列—型号参数表

类型	型号	马达容量 (W)	本体宽度 (mm)	位置重复精度 (mm)	直线滑轨	螺杆规格 (C7级)		最大可搬重量 (Kg)		最高速度 (mm/s)	标准行程及最高使用速度																																	
						外径 (mm)	导程 (mm)	水平使用	垂直使用		行程 (mm)	50	100	150	200	250	300	350	400	450	500	550	600	650	700	750	800	850	900	950	1000	1100	1200	1250										
滑块类型	ETH6M	100W	51	±0.02	24x8.5 1条	12	2	10	7	100													90	80	70	60																		
							5	10	3	250															225	200	175	150																
							10	5	1.5	500															450	400	350	300																
	ETH10	100W	100	±0.02	12x8 2条	16	5	50	12	250																							225	200	175	150	125							
							10	30	8	500																										450	400	350	300	250				
							16	22	5	800																											720	640	560	480	400			
							20	18	3	1000																											900	800	700	600	500			
	ETH12	100W	100	±0.02	12x8 2条	16	5	50	12	250																							225	200	175	150	125							
							10	30	8	500																										450	400	350	300	250				
							16	22	5	800																											720	640	560	480	400			
							20	18	3	1000																											900	800	700	600	400			
	ETH13	200W	140	±0.01	15x12.5 2条	16	5	70	17	250																							225	200	175	150	125							
							10	47	12	500																										450	400	350	300	250				
							16	30	6	800																											720	640	560	480	400			
							20	24	4	1000																											900	800	700	600	500			
	ETH14	200W	140	±0.01	15x12.5 2条	16	5	95	27	250																							225	200	175	150	125							
							10	75	18	500																										450	400	350	300	250				
							16	44	7	800																											720	640	560	480	400			
							20	35	6	1000																											900	800	700	600	500			
		400W	140	±0.01	15x12.5 2条	16	5	110	33	250																								225	200	175	150	125						
							10	88	22	500																										450	400	350	300	250				
							16	48	10	800																											720	640	560	480	400			
							20	40	8	1000																											900	800	700	600	500			
	ETH17	400W	170	±0.01	20x15.5 2条	20	5	120	40	250																							250					225	200	175	150			
10							110	30	500																										500					450	400	350	300	
20							75	14	1000																											1000					900	800	700	600
40							35	7	2000																											2000					1800	1600	1400	1200
750W		170	±0.01	20x15.5 2条	20	5	120	50	250																								250					225	200	175	150			
						10	120	40	500																										500					450	400	350	300	
						20	83	25	1000																											1000					900	800	700	600
						40	50	10	2000																											2000					1800	1600	1400	1200



最高行程 Maximum Stroke	800mm	最高速度 Maximum Speed	500mm/s	马达容量 Motor Output	100W	滚珠螺杆 Ball Screw	φ12mm	直线滑轨 Linear Guide	24X8.5-1支
------------------------	-------	-----------------------	---------	----------------------	------	--------------------	-------	----------------------	-----------

DQ06 — L — 05 — 010 — B — M — 1 N — N — N — N

型号

标准台制螺杆

■ 本体尺寸(mm)		■ 导程(请参考下表)		■ 行程(请参考下表)		■ 马达安装方法		■ 马达厂家		■ 马达功率		■ 马达刹车		■ 原点传感器(1个)		■ 限位传感器		■ 润滑给油口	
06	宽70x高60mm	5	5mm	010	100mm~800mm	E	外部直接安装	M	三菱	1	100W	N	无	N	无	N	无	N	无
		10	10mm	~	(50mm间距)表							B	带刹车	C	外侧 马达侧	B	外侧		
				080	示为1/10									D	外侧 马达反面侧				

## 基本仕様

性能	位置重复精度 (mm)		±0.02		
	螺杆导程 (mm)		5	10	
	最高速度 (mm/s)		250	500	
	最高可搬重量	水平使用 (kg)	10	5	
		垂直使用 (kg)	3	1.5	
	定格推力 (N)		330	165	
标准行程 (mm)		100~800/50间隔			
部品	AC伺服马达容量 (W)	100			
	滚珠螺杆外径 $\phi$ (mm)	C7 $\phi$ 12			
	高刚性直线滑轨 (mm)	24x8.5			
	连轴器 (mm)	7x8			
	原点感应器 (外置)		EE-S-672 (NPN)		

## 感应器接线图 (原点及端点)

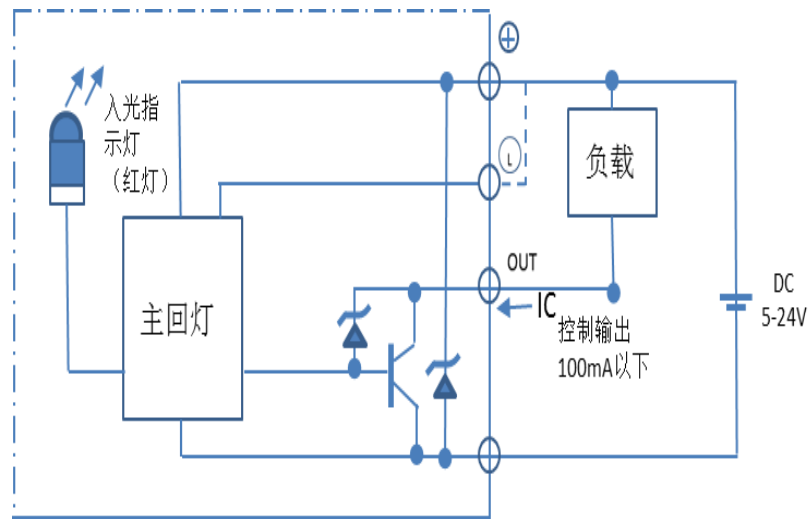

## 搭配伺服马达一览表

厂家	马达记号	马达型号		马达功率
		无刹车	带刹车	
三菱	M	HF-KP13	HF-KP13B	100W

## ■ 搭配伺服马达一览表

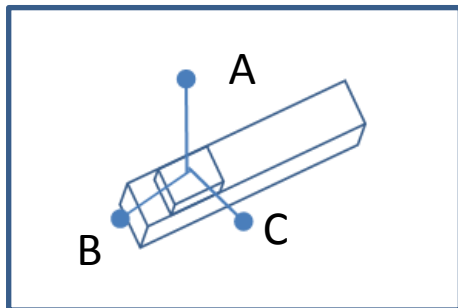

单位: (mm)

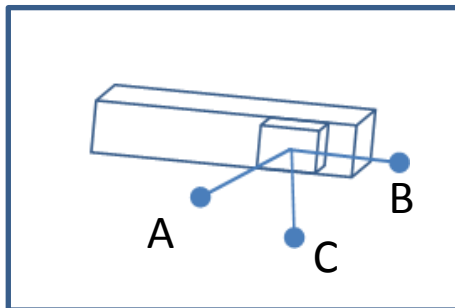

单位: (mm)

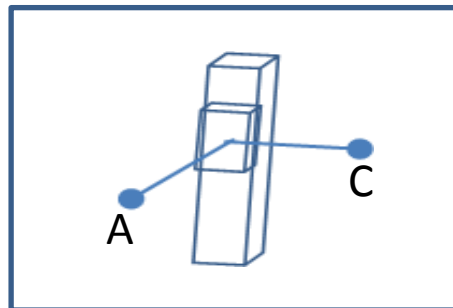

单位: (mm)

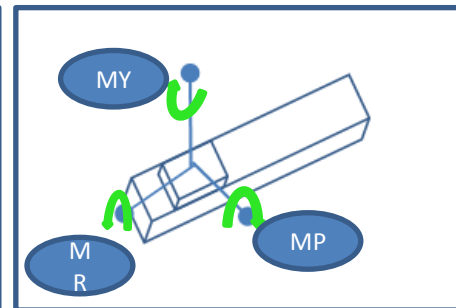

单位: (mm)

水平安装		A	B	C
导程 5	4kg	515	58	135
	7kg	340	26	62
导程 10	3kg	433	87	180
	5kg	223	33	75

墙面安装		A	B	C
导程 5	4kg	107	24	380
	7kg	31	0	195
导程 10	3kg	149	54	376
	5kg	50	1	148

垂直安装		A	C
导程 5	3kg	40	41
		0	0
导程 10	1.5kg	56	57
		125	125

水平使用时	
MY	16 (N)
MP	20 (N)
MR	19 (N)

# 外形尺寸图 (DQ-06)

■ DQ-06-※※-E (马达安装方法: 外部直接安装)

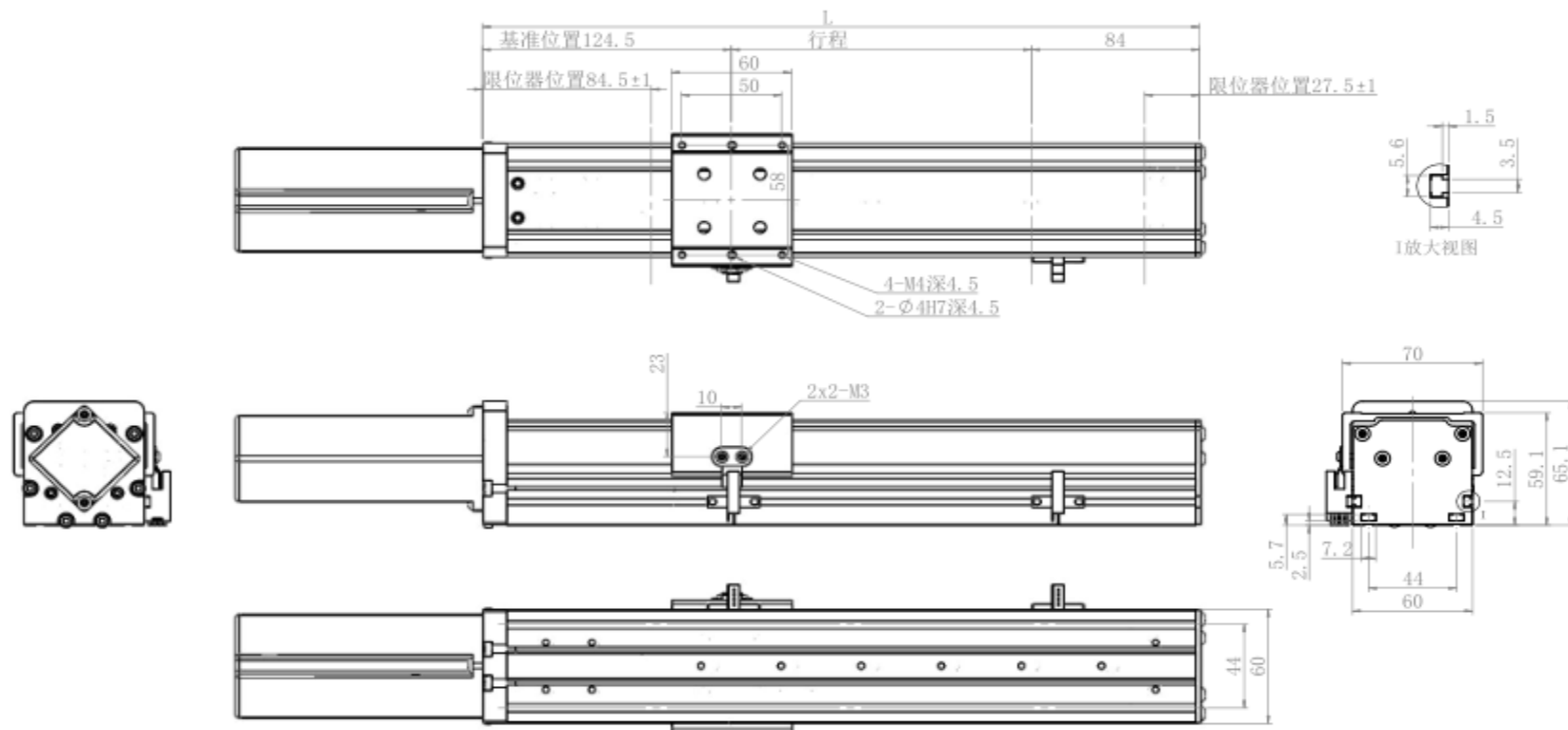

行程 (mm)	100	150	200	250	300	350	400	450	500	550	600	650	700	750	800
L	308	358	408	458	508	558	608	658	708	758	808	858	908	958	1008

※底座采用下锁式 (用M4螺母) 固定, 中心槽为44mm





## 基本仕様

性能	位置重复精度 (mm)	±0.02				
	螺杆导程 (mm)	5	10	16	20	
	最高速度 (mm/s)	250	500	800	1000	
	最高可搬重量	水平使用 (kg)	50	30	22	18
		垂直使用 (kg)	12	8	5	3
	定格推力 (N)	341	170	106	85	
部品	标准行程 (mm)	100~1050/50间隔				
	AC伺服马达容量 (W)	100				
	滚珠螺杆外径 φ (mm)	C7φ 16				
	高刚性直线滑轨 (mm)	12x8				
	连轴器 (mm)	8x10				
	原点感应器 (外置)	EE-S-672 (NPN)				

## 感应器接线图 (原点及端点)

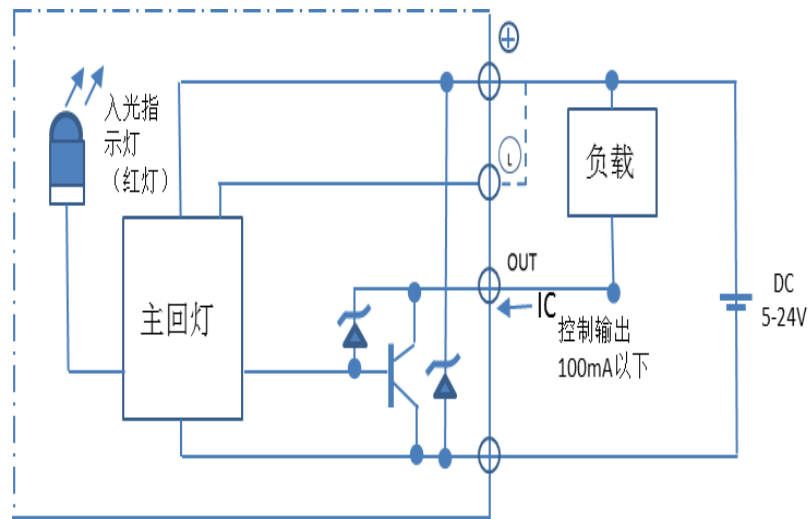

## 搭配伺服马达一览表

厂家	马达记号	马达型号		马达功率
		无刹车	带刹车	
三菱	M	HF-KP13	HF-KP13B	100W

## ■ 搭配伺服马达一览表

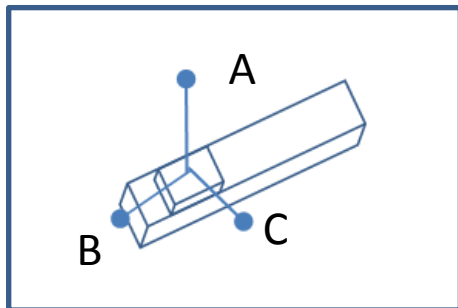

单位: (mm)

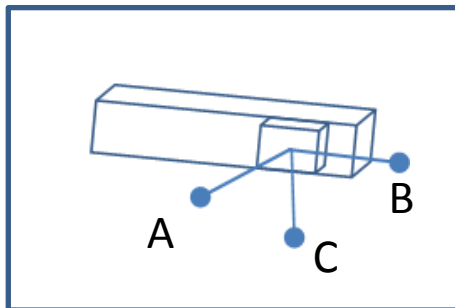

单位: (mm)

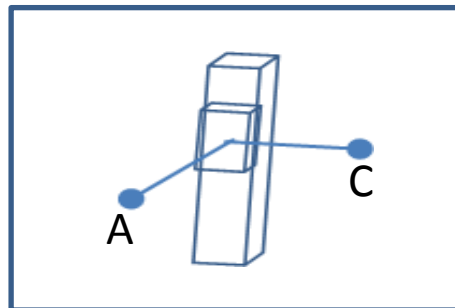

单位: (mm)

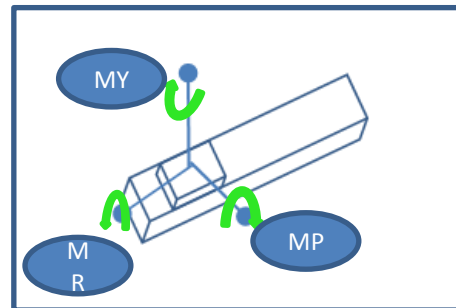

单位: (mm)

水平安装		A	B	C
导程 5	30kg	424	24	25
	50kg	0	0	0
	-	-	-	-
导程 10	15kg	394	76	79
	25kg	184	22	25
	30kg	111	-	-
导程 16	5kg	937	282	259
	10kg	487	121	116
	22kg	236	40	44
导程 20	5kg	940	285	264
	10kg	490	125	120
	15kg	240	45	48

墙面安装		A	B	C
导程 5	10kg	105	50	1400
	20kg	22	0	538
	30kg	0	0	0
导程 10	10kg	100	50	545
	20kg	20	0	221
	30kg	0	0	0
导程 16	5kg	116	58	605
	10kg	24	0	253
	22kg	0	0	0
导程 20	5kg	251	211	903
	10kg	97	49	436
	15kg	23	0	153

垂直安装		A	C
导程 5	5kg	100	145
	10kg	50	90
	12kg	23	63
导程 10	4kg	335	375
	6kg	140	180
	8kg	100	140
导程 16	1kg	620	620
	2kg	680	680
	5kg	310	350
导程 20	1kg	580	580
	2kg	645	646
	3kg	310	350

水平使用时	
MY	110(N)
MP	110(N)
MR	120(N)

# 外形尺寸图 (DQ-10)

## ■DQ-10-※※-E (马达安装方法: 外部直接安装)

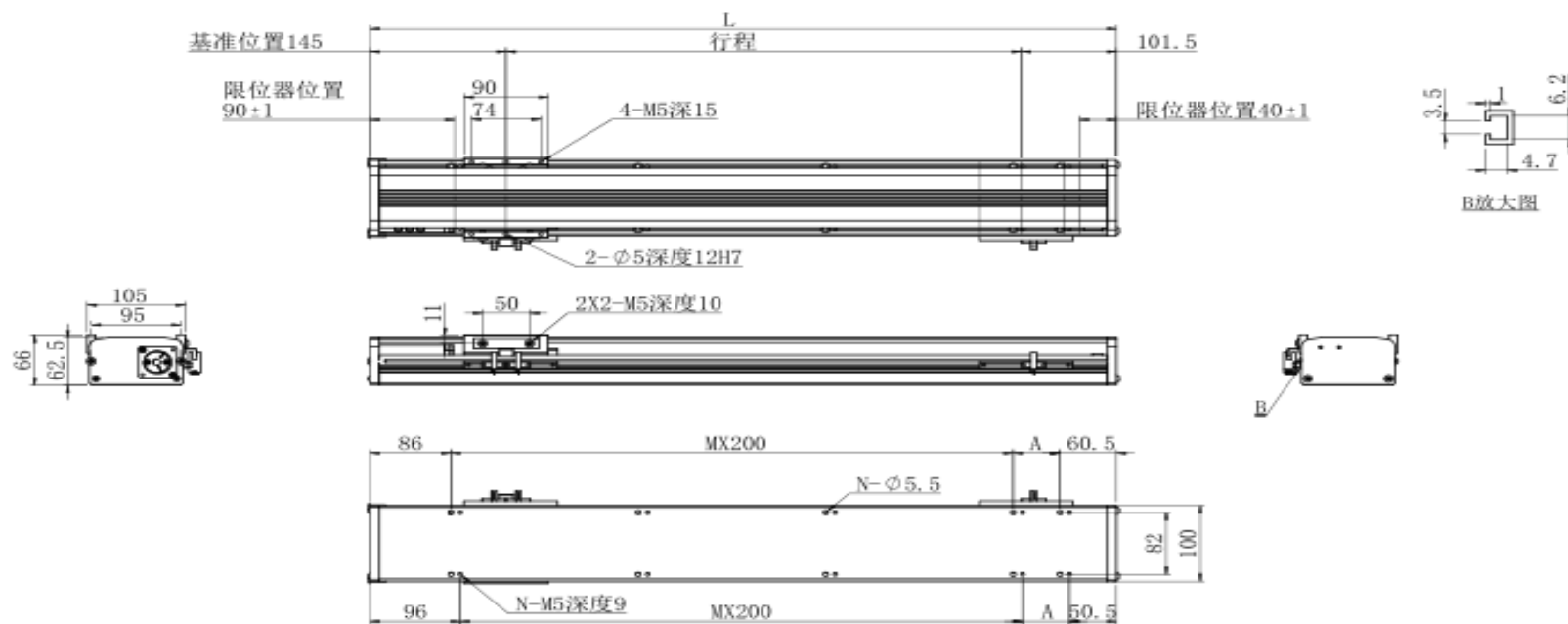

行程 (mm)	100	150	200	250	300	350	400	450	500	550	600	650	700	750	800	850	900	950	1000	1050
L	346.5	396.5	446.5	496.5	546.5	596.5	646.5	696.5	746.5	796.5	846.5	896.5	946.5	996.5	1046.5	1096.5	1146.5	1196.5	1246.5	1296.5
A	200	50	100	150	200	50	100	150	200	50	100	150	200	50	100	150	200	50	100	150
M	0	1	1	1	1	2	2	2	2	3	3	3	3	4	4	4	4	5	5	5
N	4	6	6	6	6	8	8	8	8	10	10	10	10	12	12	12	12	14	14	14
重量 (kg)	4.9	5.2	5.6	6	6.4	6.8	7.2	7.6	7.9	8.3	8.7	9.1	9.5	9.9	10.3	10.6	11	11.4	11.8	12.2

# 外形尺寸图 (DQ-10)

## ■DQ-10-※※-D (马达安装方法: 下方折回安装)

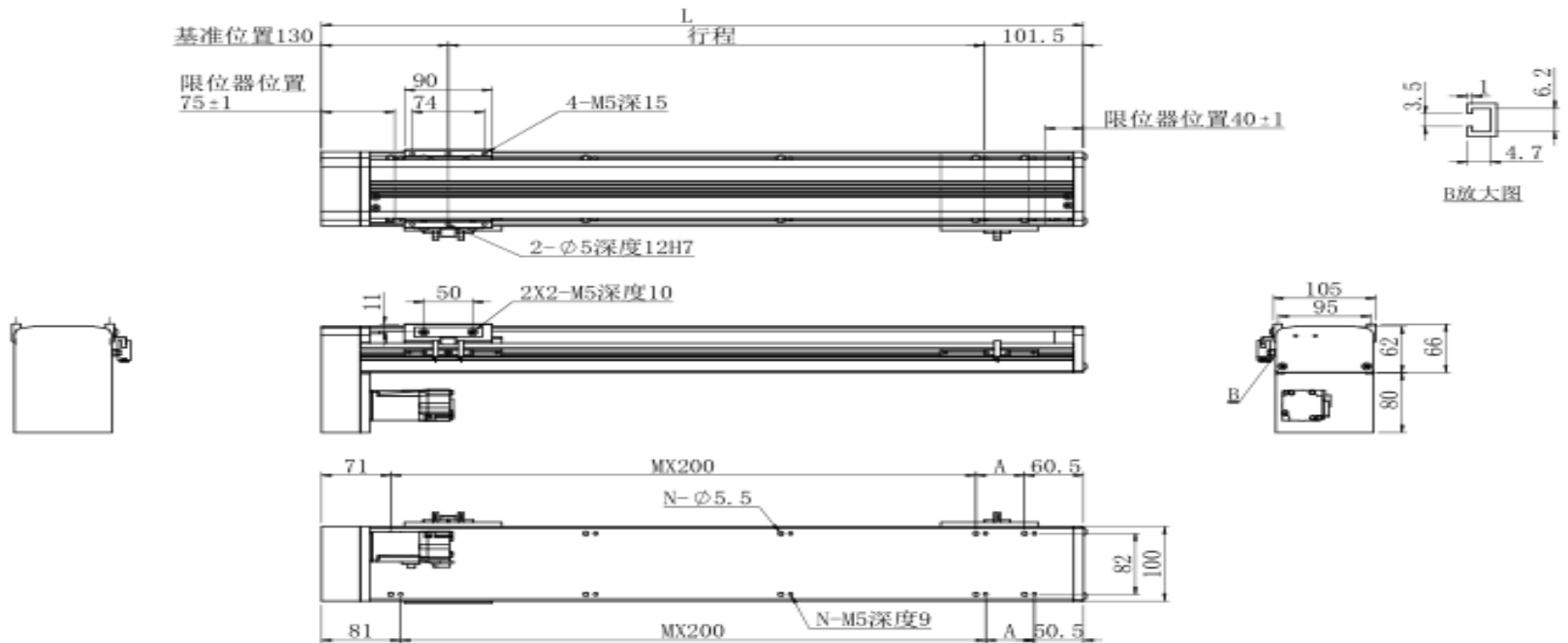

行程 (mm)	100	150	200	250	300	350	400	450	500	550	600	650	700	750	800	850	900	950	1000	1050
L	331.5	381.5	431.5	481.5	531.5	581.5	631.5	681.5	731.5	781.5	831.5	881.5	931.5	981.5	1031.5	1081.5	1131.5	1181.5	1231.5	1281.5
A	200	50	100	150	200	50	100	150	200	50	100	150	200	50	100	150	200	50	100	150
M	0	1	1	1	1	2	2	2	2	3	3	3	3	4	4	4	4	5	5	5
N	4	6	6	6	6	8	8	8	8	10	10	10	10	12	12	12	12	14	14	14
重量 (kg)	5.7	6	6.4	6.8	7	7.6	8	8.4	8.7	9.1	9.5	9.9	10.3	10.7	11.1	11.4	11.8	12.2	12.6	13

# 外形尺寸图 (DQ-10)

■ DQ-10-※※-R (马达安装方法: 右侧折回安装)

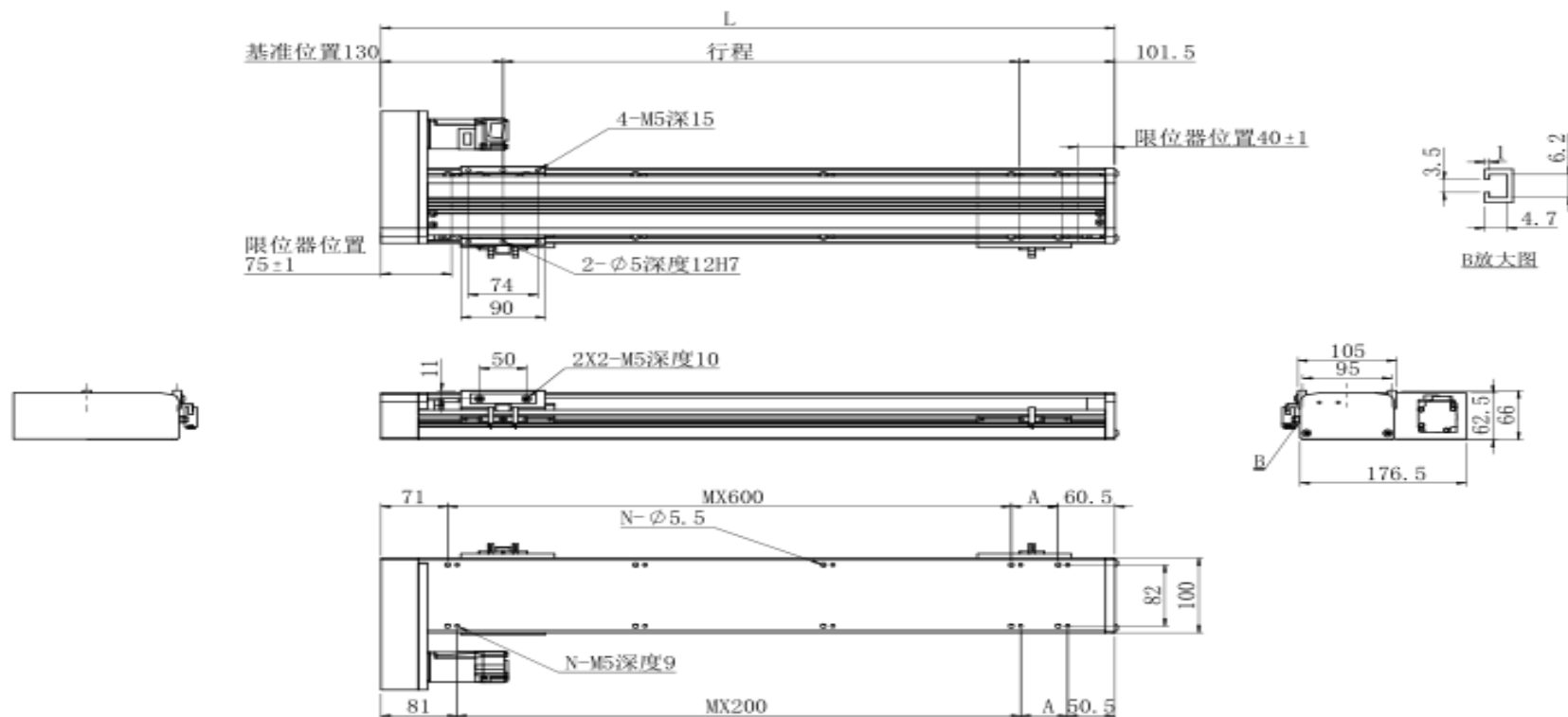

行程 (mm)	100	150	200	250	300	350	400	450	500	550	600	650	700	750	800	850	900	950	1000	1050
L	331.5	381.5	431.5	481.5	531.5	581.5	631.5	681.5	731.5	781.5	831.5	881.5	931.5	981.5	1031.5	1081.5	1131.5	1181.5	1231.5	1281.5
A	200	50	100	150	200	50	100	150	200	50	100	150	200	50	100	150	200	50	100	150
M	0	1	1	1	1	2	2	2	2	3	3	3	3	4	4	4	4	5	5	5
N	4	6	6	6	6	8	8	8	8	10	10	10	10	12	12	12	12	14	14	14
重量 (kg)	5.5	5.8	6.2	6.6	7	7.4	7.8	8.2	8.5	8.9	9.3	9.7	10.1	10.5	10.9	11.2	11.6	12	12.4	12.8

# 外形尺寸图 (DQ-10)

■ DQ-10-※※-L (马达安装方法: 左侧折回安装)

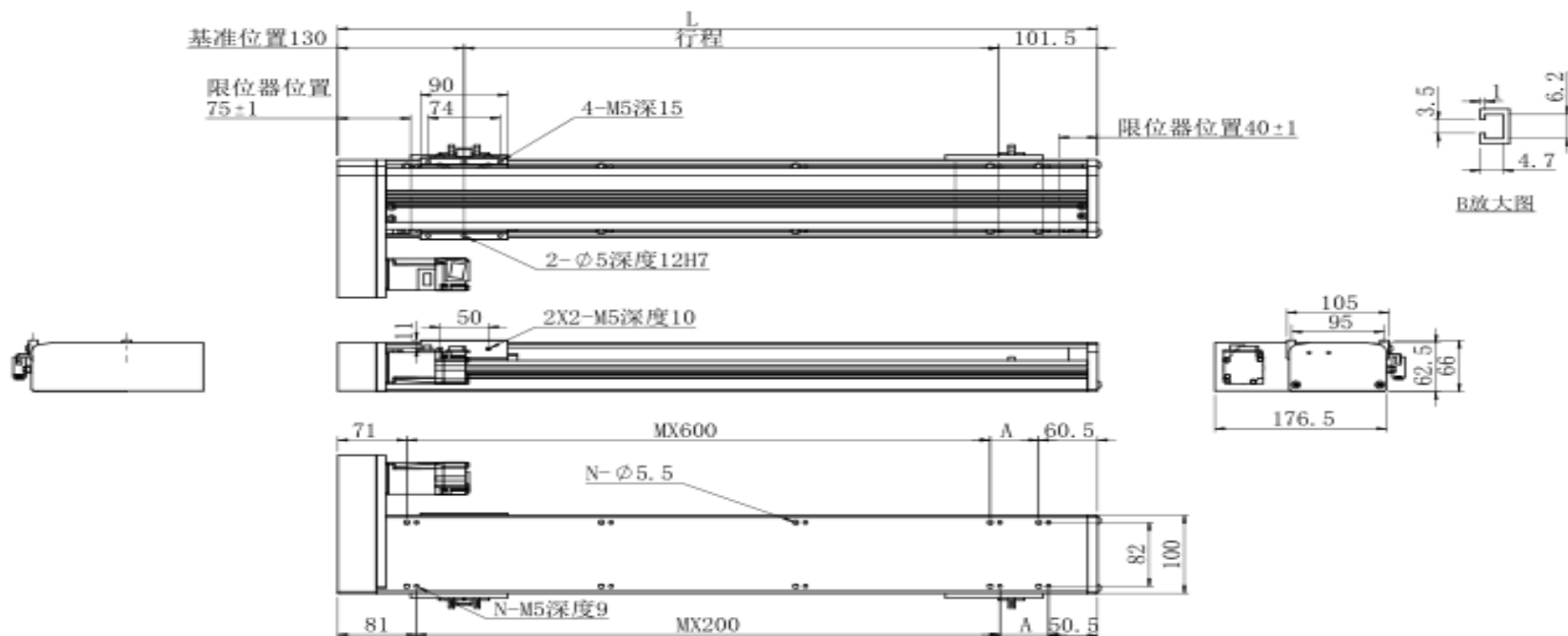

行程 (mm)	100	150	200	250	300	350	400	450	500	550	600	650	700	750	800	850	900	950	1000	1050
L	331.5	381.5	431.5	481.5	531.5	581.5	631.5	681.5	731.5	781.5	831.5	881.5	931.5	981.5	1031.5	1081.5	1131.5	1181.5	1231.5	1281.5
A	200	50	100	150	200	50	100	150	200	50	100	150	200	50	100	150	200	50	100	150
M	0	1	1	1	1	2	2	2	2	3	3	3	3	4	4	4	4	5	5	5
N	4	6	6	6	6	8	8	8	8	10	10	10	10	12	12	12	12	14	14	14
重量 (kg)	5.5	5.8	6.2	6.6	7	7.4	7.8	8.2	8.5	8.9	9.3	9.7	10.1	10.5	10.9	11.2	11.6	12	12.4	12.8

# 外形尺寸图 (DQ-10)

## ■DQ-10-※※-B (马达安装方法: 内置安装)

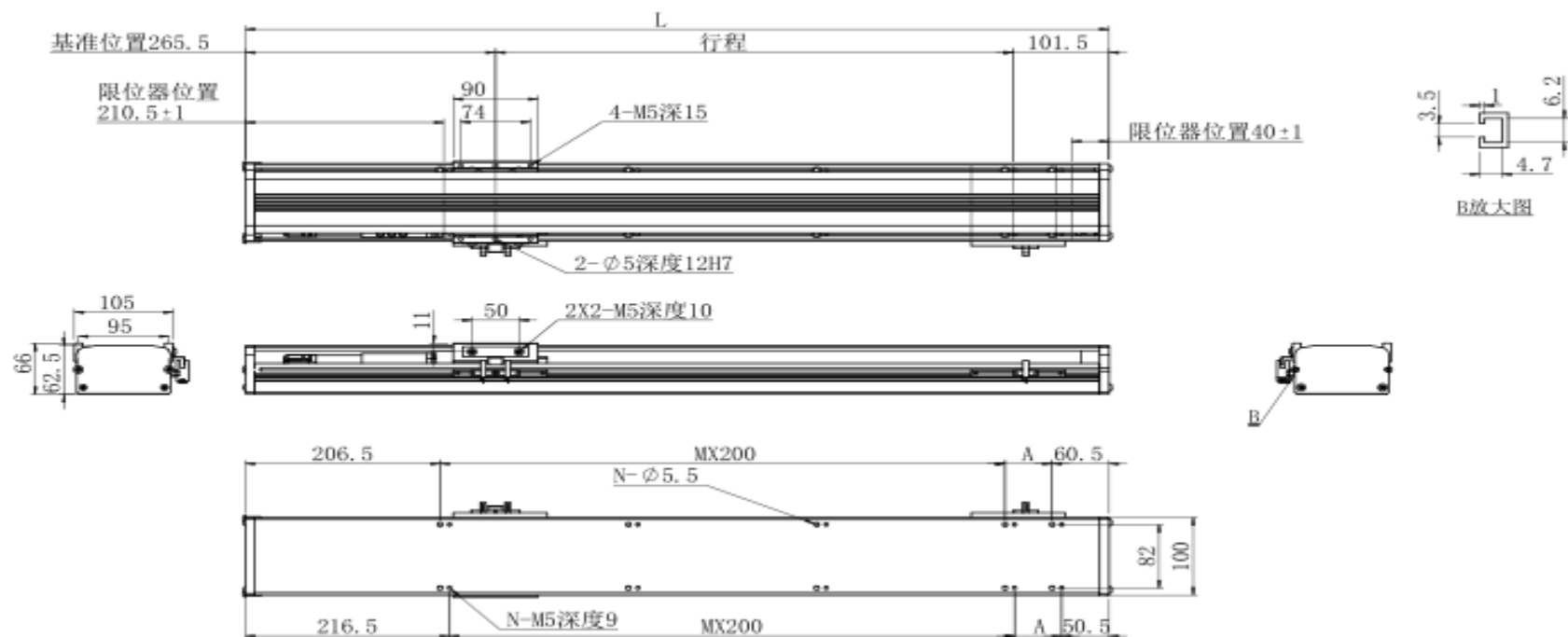

行程 (mm)	100	150	200	250	300	350	400	450	500	550	600	650	700	750	800	850	900	950	1000	1050	
L	467	517	567	617	667	717	767	817	867	917	967	1017	1067	1117	1167	1217	1267	1317	1367	1417	
A	200	50	100	150	200	50	100	150	200	50	100	150	200	50	100	150	200	50	100	150	
M	0	1	1	1	1	2	2	2	2	3	3	3	3	4	4	4	4	5	5	5	
N	4	6	6	6	6	8	8	8	8	10	10	10	10	12	12	12	12	14	14	14	
重量 (kg)	无刹车	6.7	7.4	8.1	8.8	9.5	10.2	10.9	11.6	12.4	13.1	13.8	14.5	15.2	15.9	16.6	17.4	18.1	18.8	19.5	20.2
	带刹车	7.1	7.8	8.5	9.2	9.9	10.6	11.4	12.1	12.8	13.5	14.2	14.9	15.6	16.4	17.1	17.8	18.5	19.2	19.9	20.6



最高行程 Maximum Stroke	800mm	最高速度 Maximum Speed	1000mm/s	马达容量 Motor Output	100W	滚珠螺杆 Ball Screw	φ16mm	直线滑轨 Linear Guide	12X7.5-2支
------------------------	-------	-----------------------	----------	----------------------	------	--------------------	-------	----------------------	-----------

DQ12 — L — 05 — 010 — B — M — 1 N — N — N — N

型号

标准台制螺杆

<b>■ 本体尺寸 (mm)</b> 12 宽120x高70mm		<b>■ 导程 (请参考下表)</b> 5 5mm 10 10mm 16 16mm 20 20mm		<b>■ 行程 (请参考下表)</b> 010 100mm~1050mm ~ (50mm间距) 表示 125 为1/10		<b>■ 马达安装方法</b> E 外部直接安装 D 下方返回安装 R 右方返回安装 L 左方返回安装 B 内置型		<b>■ 马达厂家</b> M 三菱		<b>■ 马达功率</b> 1 100W		<b>■ 马达刹车</b> N 无 B 带刹车		<b>■ 原点传感器 (1个)</b> N 无 C 外侧 马达侧 D 外侧 马达反面侧		<b>■ 限位传感器</b> N 无 B 外侧		<b>■ 润滑给油口</b> N 无	
-------------------------------------	--	---	--	---	--	--	--	-----------------------	--	-------------------------	--	-------------------------------	--	--	--	-------------------------------	--	-----------------------	--



## 基本仕様

性能	位置重复精度 (mm)	±0.02				
	螺杆导程 (mm)	5	10	16	20	
	最高速度 (mm/s)	250	500	800	1000	
	最高可搬重量	水平使用 (kg)	50	30	22	18
		垂直使用 (kg)	12	8	5	3
	定格推力 (N)	341	170	106	85	
标准行程 (mm)	100~1050/50间隔					
部品	AC伺服马达容量 (W)	100				
	滚珠螺杆外径φ (mm)	φ 16				
	高刚性直线滑轨 (mm)	12x7.5				
	连轴器 (mm)	8x10				
	原点感应器 (外置)	EE-S-672 (NPN)				

## 感应器接线图 (原点及端点)

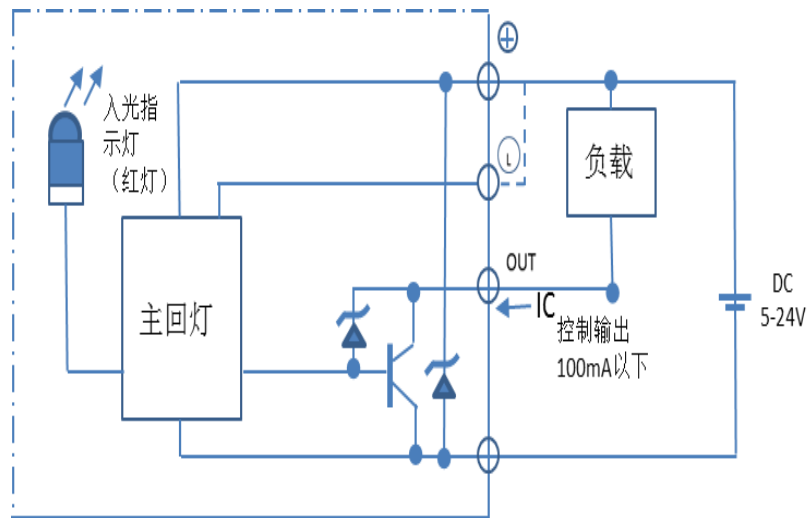

## 搭配伺服马达一览表

厂家	马达记号	马达型号		马达功率
		无刹车	带刹车	
三菱	M	HF-KP13	HF-KP13B	100W

## ■ 搭配伺服马达一览表

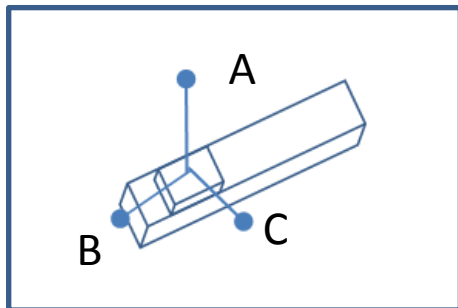

单位：(mm)

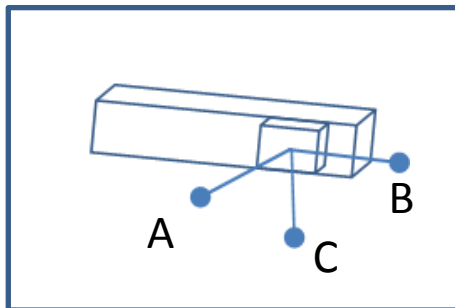

单位：(mm)

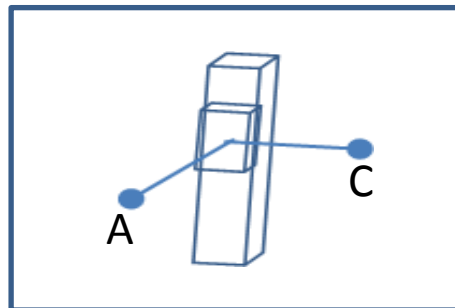

单位：(mm)

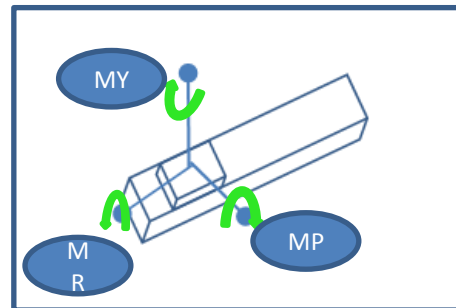

单位：(mm)

水平安装		A	B	C
导程 5	30kg	1200	158	311
	50kg	1100	124	124
	-	-	-	-
导程 10	15kg	1000	190	250
	25kg	900	190	170
	30kg	850	124	122
导程 16	5kg	2150	1365	982
	10kg	1190	462	427
	22kg	1270	242	291
导程 20	5kg	1936	1229	882
	10kg	1039	418	387
	15kg	1073	220	264

墙面安装		A	B	C
导程 5	10kg	126	60	800
	20kg	70	30	600
	30kg	50	15	476
导程 10	10kg	246	180	700
	20kg	150	80	515
	30kg	72	32	422
导程 16	5kg	1068	976	1579
	10kg	405	278	776
	22kg	220	107	680
导程 20	5kg	958	875	1420
	10kg	361	248	696
	15kg	107	95	610

垂直安装		A	C
导程 5	5kg	412	398
	10kg	394	356
	12kg	357	355
导程 10	4kg	711	578
	6kg	534	414
	8kg	411	376
导程 16	1kg	1210	1210
	2kg	1174	1174
	5kg	650	650
导程 20	-	-	-
	-	-	-
	3kg	1030	802

水平使用时	
MY	150(N)
MP	150(N)
MR	130(N)

# 外形尺寸图 (DQ-12)

## ■DQ-12-※※-E (马达安装方法: 外部直接安装)

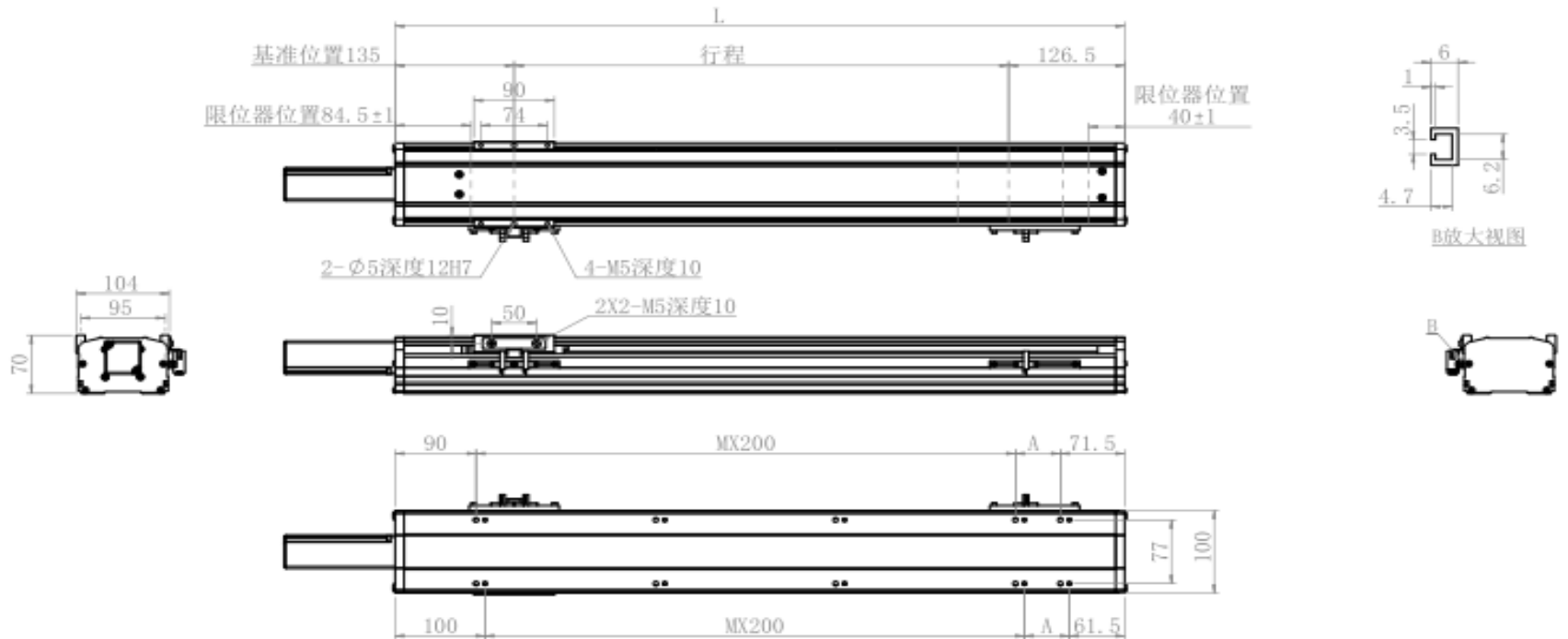

行程 (mm)	100	150	200	250	300	350	400	450	500	550	600	650	700	750	800	850	900	950	1000	1050
L	361.5	411.5	461.5	511.5	561.5	611.5	661.5	711.5	761.5	811.5	861.5	911.5	961.5	1011.5	1061.5	1111.5	1161.5	1211.5	1261.5	1311.5
A	200	50	100	150	200	50	100	150	200	50	100	150	200	50	100	150	200	50	100	150
M	0	1	1	1	1	2	2	2	2	3	3	3	3	4	4	4	4	5	5	5
N	4	6	6	6	6	8	8	8	8	10	10	10	10	12	12	12	12	14	14	14
重量 (kg)	6	6.4	6.8	7.2	7.6	8	8.4	8.8	9.1	9.5	9.9	10.3	10.7	11.1	11.5	11.8	12.2	12.6	13	13.4

# 外形尺寸图 (DQ-12)

## ■DQ-12-※※-D (马达安装方法: 下方折回安装)

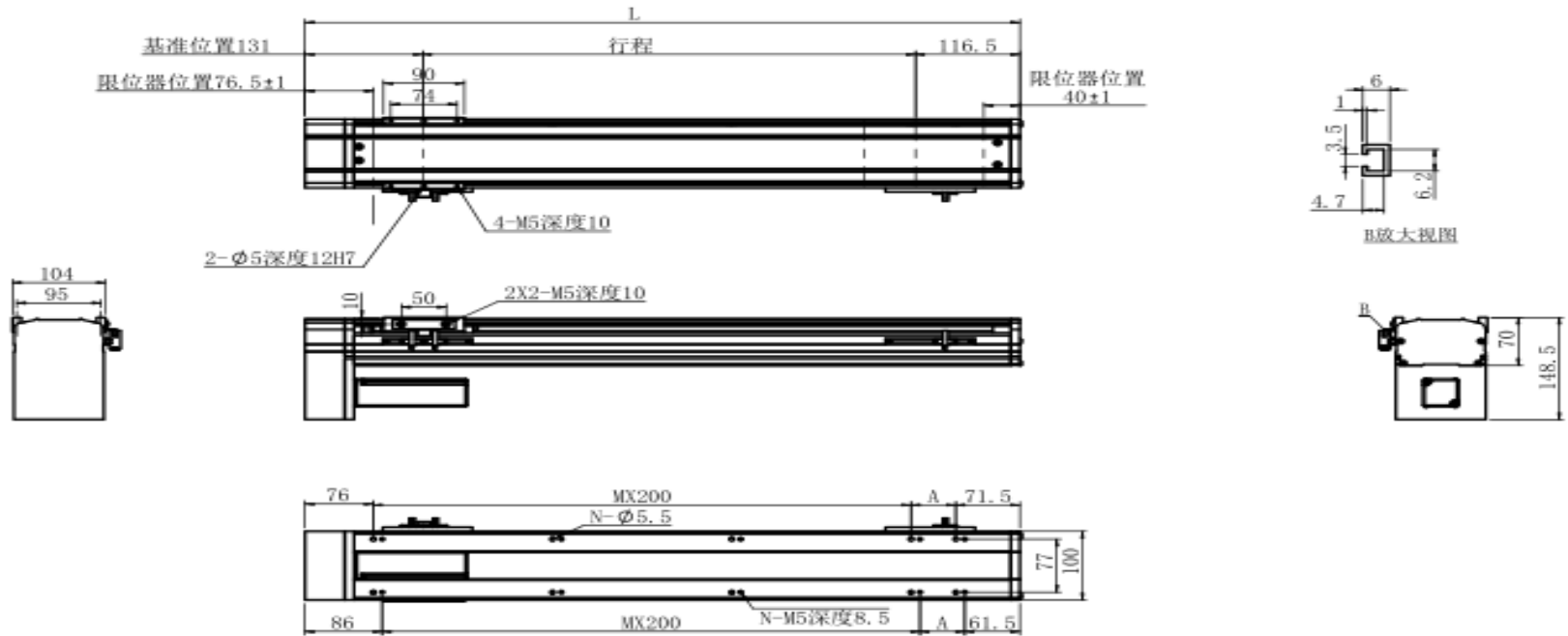

行程 (mm)	100	150	200	250	300	350	400	450	500	550	600	650	700	750	800	850	900	950	1000	1050
L	347.5	397.5	447.5	497.5	547.5	597.5	647.5	697.5	747.5	797.5	847.5	897.5	947.5	997.5	1047.5	1097.5	1147.5	1197.5	1247.5	1297.5
A	200	50	100	150	200	50	100	150	200	50	100	150	200	50	100	150	200	50	100	150
M	0	1	1	1	1	2	2	2	2	3	3	3	3	4	4	4	4	5	5	5
N	4	6	6	6	6	8	8	8	8	10	10	10	10	12	12	12	12	14	14	14
重量 (kg)	6.8	7.2	7.6	7.8	8.2	8.8	9.2	9.6	9.9	10.3	10.7	11.1	11.5	11.9	12.3	12.6	13	13.4	13.8	14.2

# 外形尺寸图 (DQ-12)

## ■DQ-12-※※-R (马达安装方法: 右侧折回安装)

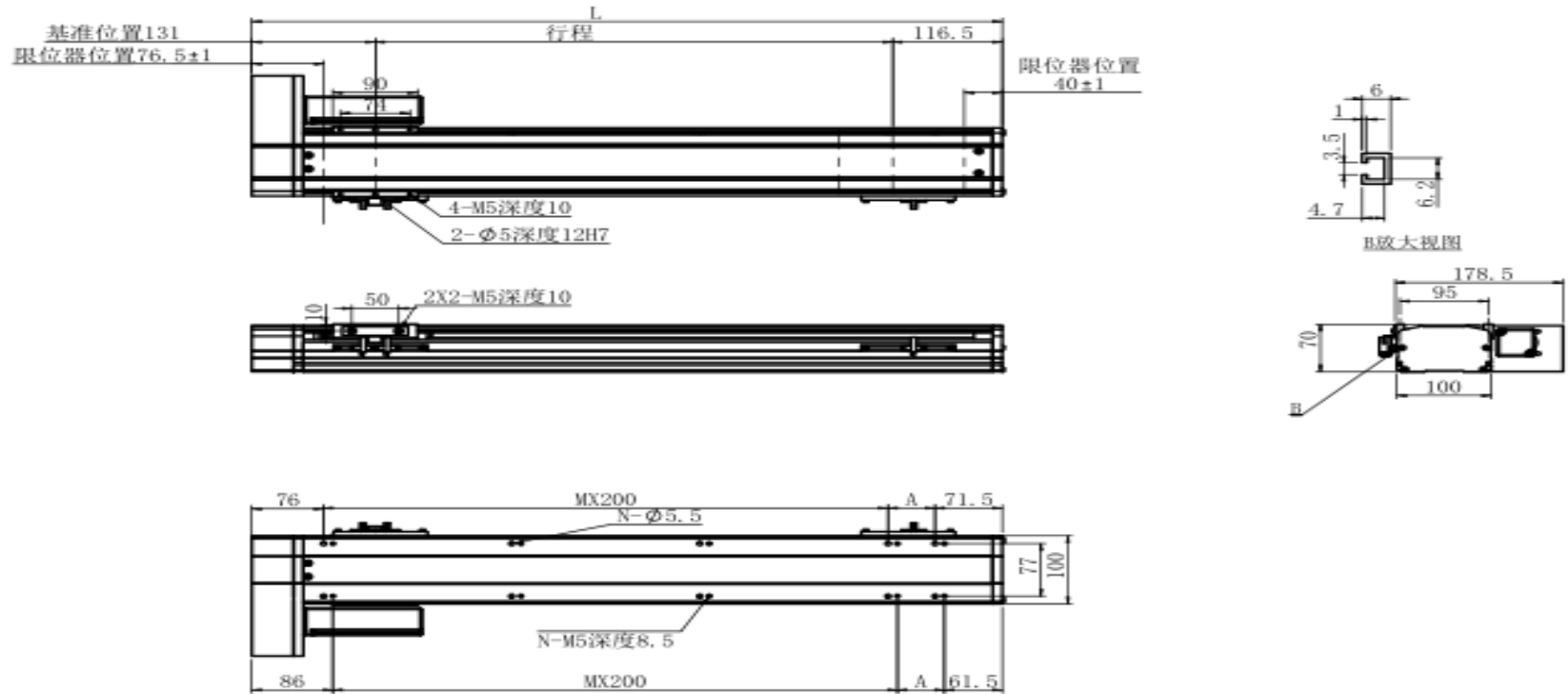

行程 (mm)	100	150	200	250	300	350	400	450	500	550	600	650	700	750	800	850	900	950	1000	1050
L	347.5	397.5	447.5	497.5	547.5	597.5	647.5	697.5	747.5	797.5	847.5	897.5	947.5	997.5	1047.5	1097.5	1147.5	1197.5	1247.5	1297.5
A	200	50	100	150	200	50	100	150	200	50	100	150	200	50	100	150	200	50	100	150
M	0	1	1	1	1	2	2	2	2	3	3	3	3	4	4	4	4	5	5	5
N	4	6	6	6	6	8	8	8	8	10	10	10	10	12	12	12	12	14	14	14
重量 (kg)	6.6	7	7.4	7.8	8.2	8.6	9	9.4	9.7	10.1	10.5	10.9	11.3	11.7	12.1	12.4	12.8	13.2	13.6	14

# 外形尺寸图 (DQ-12)

## ■DQ-12-※※-L (马达安装方法: 左侧折回安装)

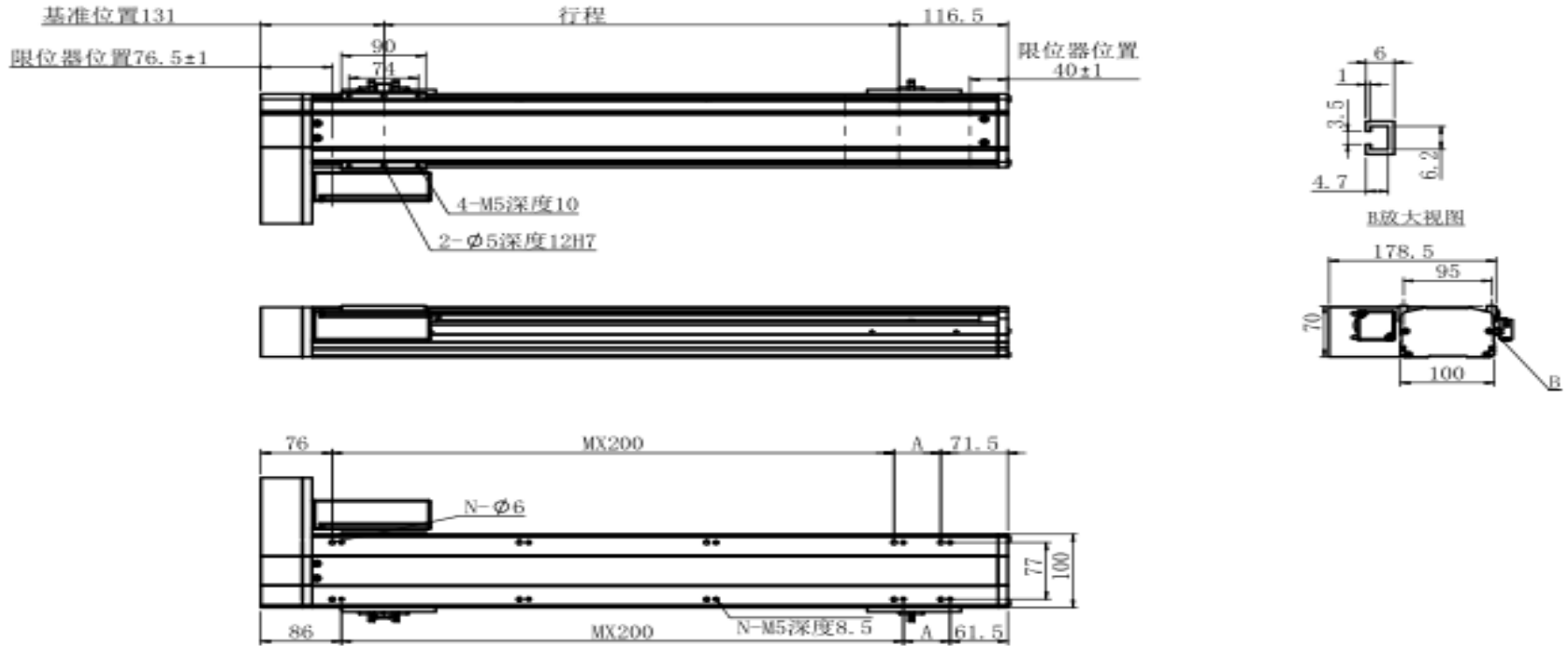

行程 (mm)	100	150	200	250	300	350	400	450	500	550	600	650	700	750	800	850	900	950	1000	1050
L	347.5	397.5	447.5	497.5	547.5	597.5	647.5	697.5	747.5	797.5	847.5	897.5	947.5	997.5	1047.5	1097.5	1147.5	1197.5	1247.5	1297.5
A	200	50	100	150	200	50	100	150	200	50	100	150	200	50	100	150	200	50	100	150
M	0	1	1	1	1	2	2	2	2	3	3	3	3	4	4	4	4	5	5	5
N	4	6	6	6	6	8	8	8	8	10	10	10	10	12	12	12	12	14	14	14
重量 (kg)	6.6	7	7.4	7.8	8.2	8.6	9	9.4	9.7	10.1	10.5	10.9	11.3	11.7	12.1	12.4	12.8	13.2	13.6	14

# 外形尺寸图 (DQ-12)

## ■DQ-12-※※-B (马达安装方法: 内置安装)

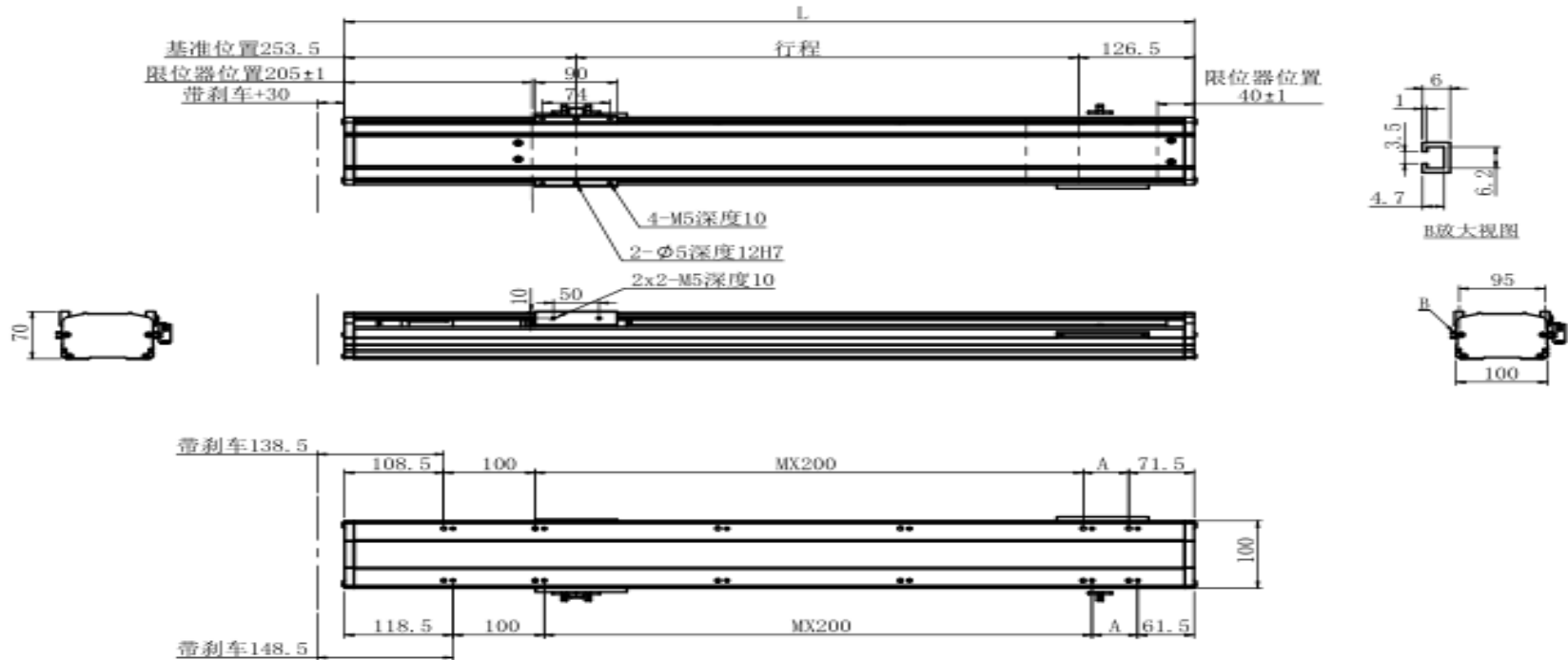

行程 (mm)	100	150	200	250	300	350	400	450	500	550	600	650	700	750	800	850	900	950	1000	1050	
L	480	530	580	630	680	730	780	830	880	930	980	1030	1080	1130	1180	1230	1280	1330	1380	1430	
A	200	50	100	150	200	50	100	150	200	50	100	150	200	50	100	150	200	50	100	150	
M	0	1	1	1	1	2	2	2	2	3	3	3	3	4	4	4	4	5	5	5	
N	4	6	6	6	6	8	8	8	8	10	10	10	10	12	12	12	12	14	14	14	
重量 (kg)	无刹车	8	8.9	9.7	10.5	11.4	12.2	13	13.9	14.7	15.5	16.4	17.2	18	18.9	19.7	20.6	21.4	22.2	23.1	23.9
	带刹车	8.5	9.4	10.2	11	11.9	12.7	13.5	14.4	15.2	16	16.9	17.7	18.5	19.4	20.2	21.1	21.9	22.7	23.6	24.4





## 基本仕様

性能	位置重复精度 (mm)	±0.02				
	螺杆导程 (mm)	5	10	16	20	
	最高速度 (mm/s)	250	500	800	1000	
	最高可搬重量	水平使用 (kg)	70	47	30	24
		垂直使用 (kg)	17	12	6	4
	定格推力 (N)	683	341	213	174	
	标准行程 (mm)	100~1050/50间隔				
部品	AC伺服马达容量 (W)	200				
	滚珠螺杆外径φ (mm)	C7φ 16				
	高刚性直线滑轨 (mm)	15x12.5				
	连轴器 (mm)	14x10				
	原点感应器 (外置)	EE-S-672 (NPN)				

## 感应器接线图 (原点及端点)

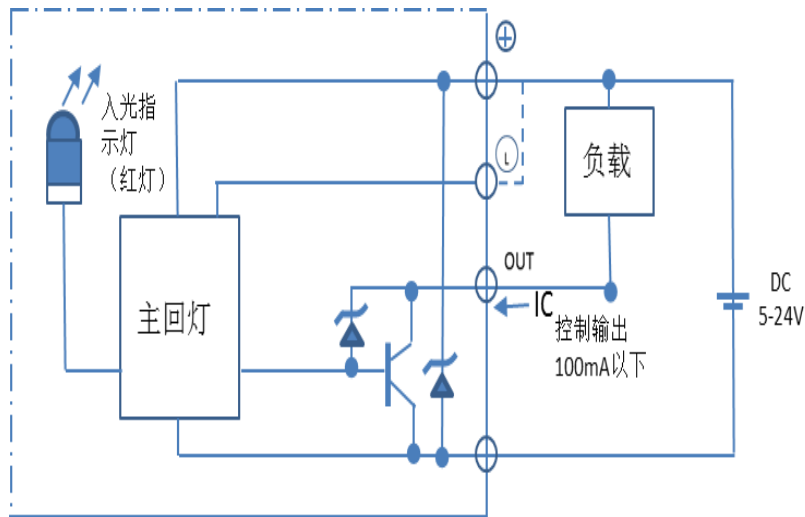

## 搭配伺服马达一览表

厂家	马达记号	马达型号		马达功率
		无刹车	带刹车	
三菱	M	HF-KP23	HF-KP23B	200W

## ■ 搭配伺服马达一览表

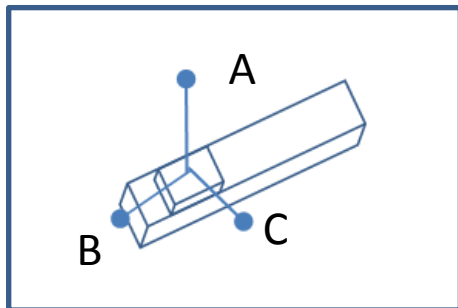

单位: (mm)

水平安装		A	B	C
导程 5	40kg	2448	316	322
	55kg	2197	247	257
	70kg	2005	207	219
导程 10	25kg	1958	370	490
	35kg	1660	370	333
	47kg	1725	247	243
导程 16	10kg	1800	1400	800
	20kg	1100	700	450
	30kg	1047	445	324
导程 20	5kg	2105	1351	960
	15kg	1170	455	420
	24kg	1300	250	305

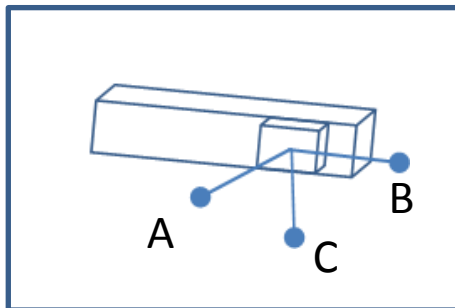

单位: (mm)

墙面安装		A	B	C
导程 5	40kg	204	112	1394
	55kg	130	57	1115
	70kg	85	24	895
导程 10	25kg	414	333	1277
	35kg	235	157	929
	47kg	129	57	751
导程 16	10kg	461	372	1410
	20kg	264	178	1027
	30kg	148	69	832
导程 20	5kg	1041	965	1560
	15kg	400	271	770
	24kg	220	108	685

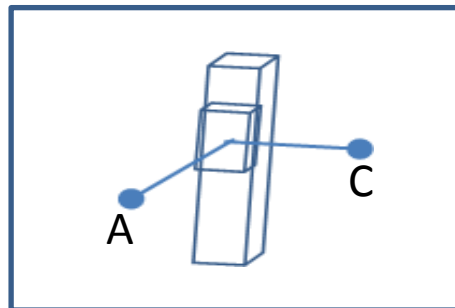

单位: (mm)

垂直安装		A	C
导程 5	5kg	762	614
	10kg	607	489
	12kg	498	493
导程 10	4kg	1365	1101
	6kg	901	727
	8kg	674	543
导程 16	1kg	1067	1217
	2kg	997	805
	6kg	747	603
导程 20	1kg	580	580
	2kg	1155	1155
	4kg	1130	885

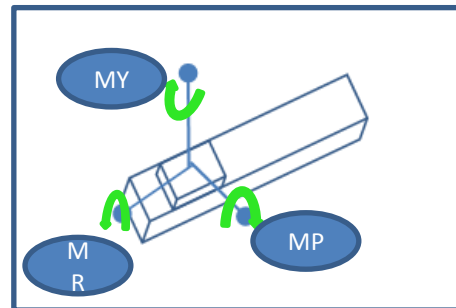

单位: (mm)

水平使用时	
MY	174(N)
MP	175(N)
MR	153(N)

# 外形尺寸图 (DQ-13)

## ■ DQ-13-※※-E (马达安装方法: 外部直接安装)

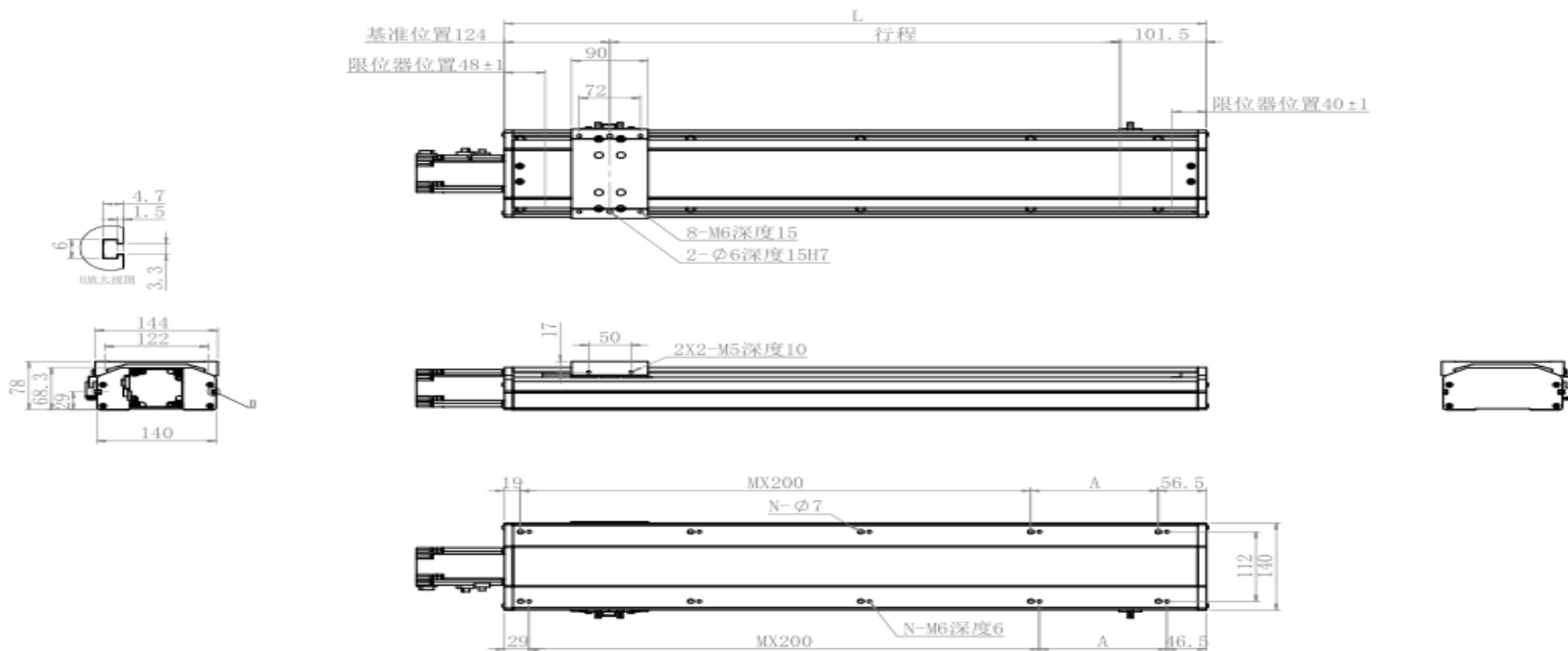

行程 (mm)	100	150	200	250	300	350	400	450	500	550	600	650	700	750	800	850	900	950	1000	1050
L	325.5	375.5	425.5	475.5	525.5	575.5	625.5	675.5	725.5	775.5	825.5	875.5	925.5	975.5	1025.5	1075.5	1125.5	1175.5	1225.5	1275.5
A	50	100	150	200	50	100	150	200	50	100	150	200	50	100	150	200	50	100	150	200
M	1	1	1	1	2	2	2	2	3	3	3	3	4	4	4	4	5	5	5	5
N	6	6	6	6	8	8	8	8	10	10	10	10	12	12	12	12	14	14	14	14
重量 (kg)	6.5	6.9	7.4	7.9	8.4	8.9	9.3	9.9	10.3	10.9	11.3	11.8	12.3	12.8	13.3	13.8	14.3	14.8	15.2	15.8

# 外形尺寸图 (DQ-13)

■ DQ-13-※※-D (马达安装方法: 下方折回安装)

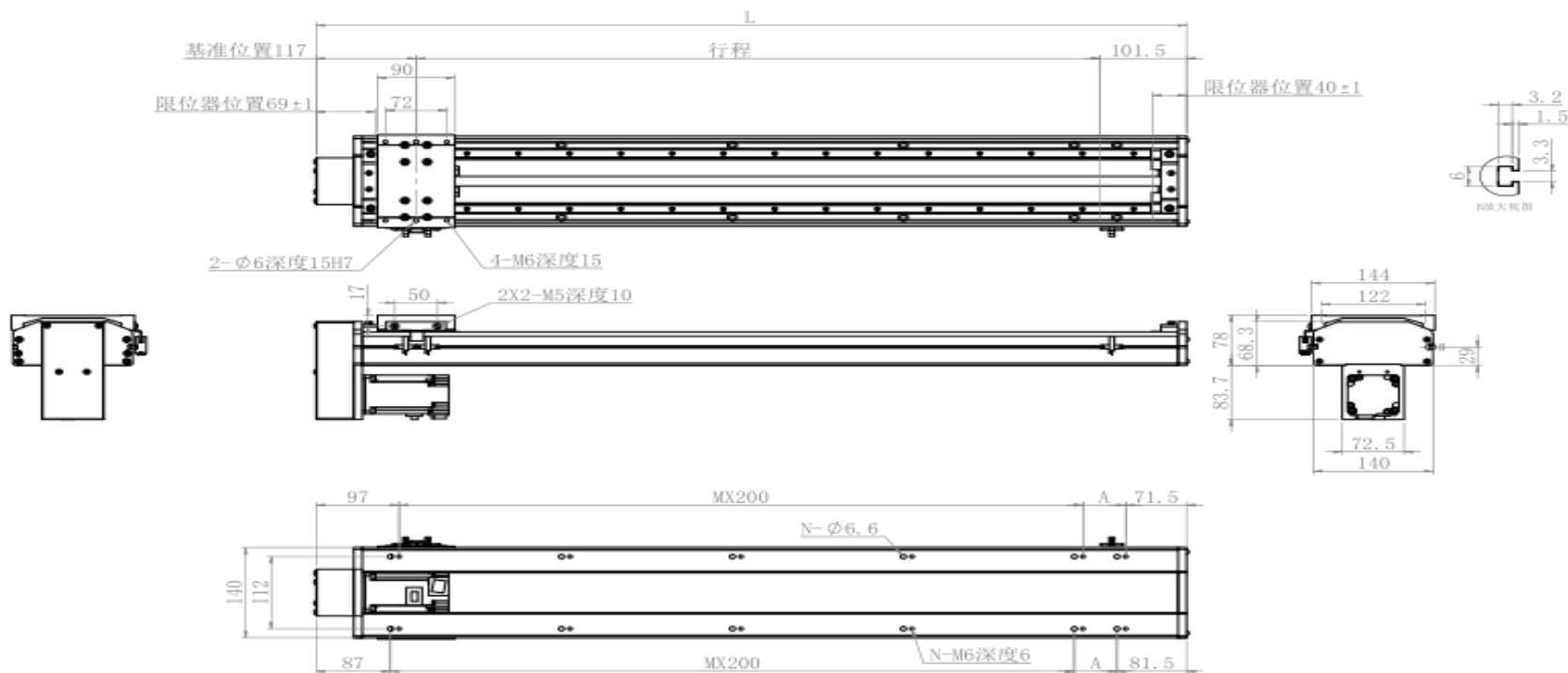

行程 (mm)	100	150	200	250	300	350	400	450	500	550	600	650	700	750	800	850	900	950	1000	1050
L	318.5	368.5	418.5	468.5	518.5	568.5	618.5	668.5	718.5	768.5	818.5	868.5	918.5	968.5	1018.5	1068.5	1118.5	1168.5	1218.5	1268.5
A	150	200	50	100	150	200	50	100	150	200	50	100	150	200	50	100	150	200	50	100
M	0	0	1	1	1	1	2	2	2	2	3	3	3	3	4	4	4	4	5	5
N	4	4	6	6	6	6	8	8	8	8	10	10	10	10	12	12	12	12	14	14
重量 (kg)	7.3	7.7	8.2	8.7	9.2	9.7	10.1	10.7	11.1	11.7	12.1	12.6	13.1	13.6	14.1	14.6	15.1	15.6	16	16.6

# 外形尺寸图 (DQ-13)

## ■DQ-13-※※-R (马达安装方法: 右侧折回安装)

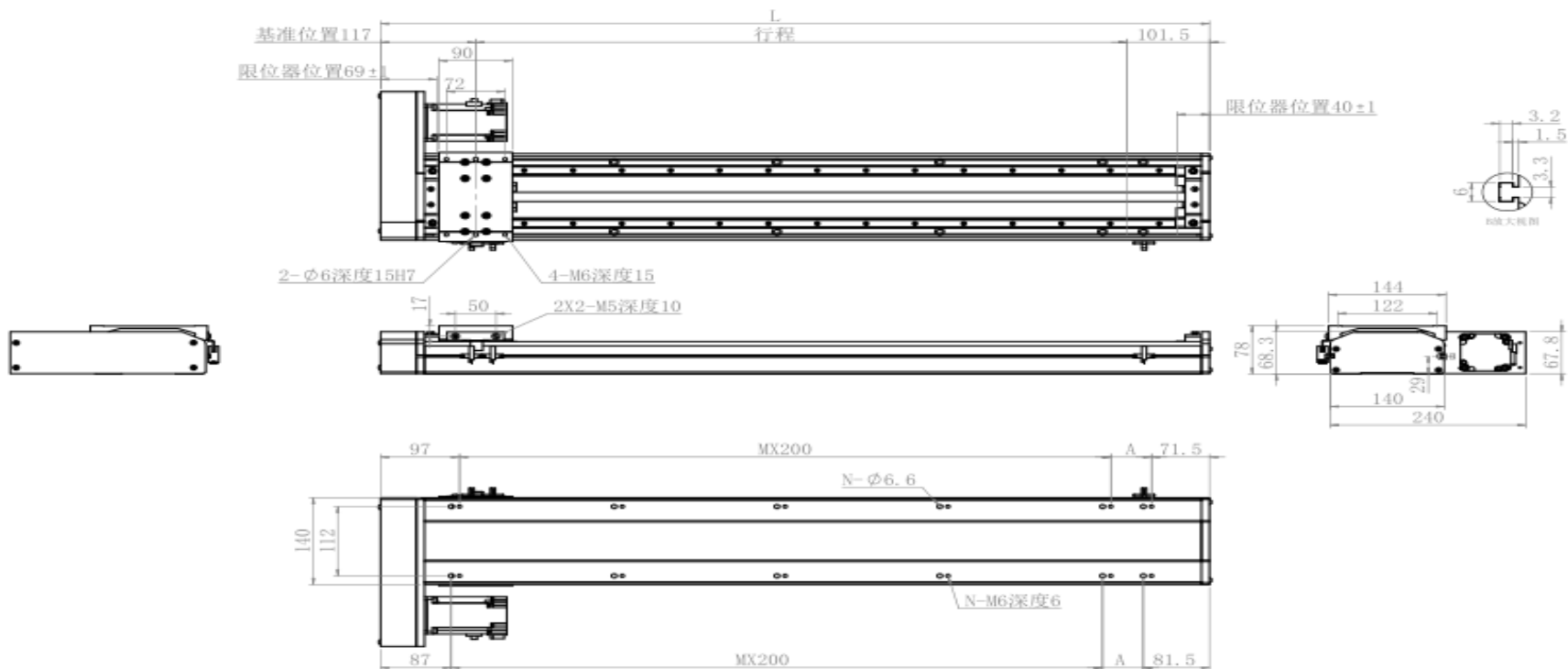

行程 (mm)	100	150	200	250	300	350	400	450	500	550	600	650	700	750	800	850	900	950	1000	1050
L	318.5	368.5	418.5	468.5	518.5	568.5	618.5	668.5	718.5	768.5	818.5	868.5	918.5	968.5	1018.5	1068.5	1118.5	1168.5	1218.5	1268.5
A	150	200	50	100	150	200	50	100	150	200	50	100	150	200	50	100	150	200	50	100
M	0	0	1	1	1	1	2	2	2	2	3	3	3	3	4	4	4	4	5	5
N	4	4	6	6	6	6	8	8	8	8	10	10	10	10	12	12	12	12	14	14
重量 (kg)	7.3	7.7	8.2	8.7	9.2	9.7	10.1	10.7	11.1	11.7	12.1	12.6	13.1	13.6	14.1	14.6	15.1	15.6	16	16.6

# 外形尺寸图 (DQ-13)

## ■DQ-13-※※-L (马达安装方法: 左侧折回安装)

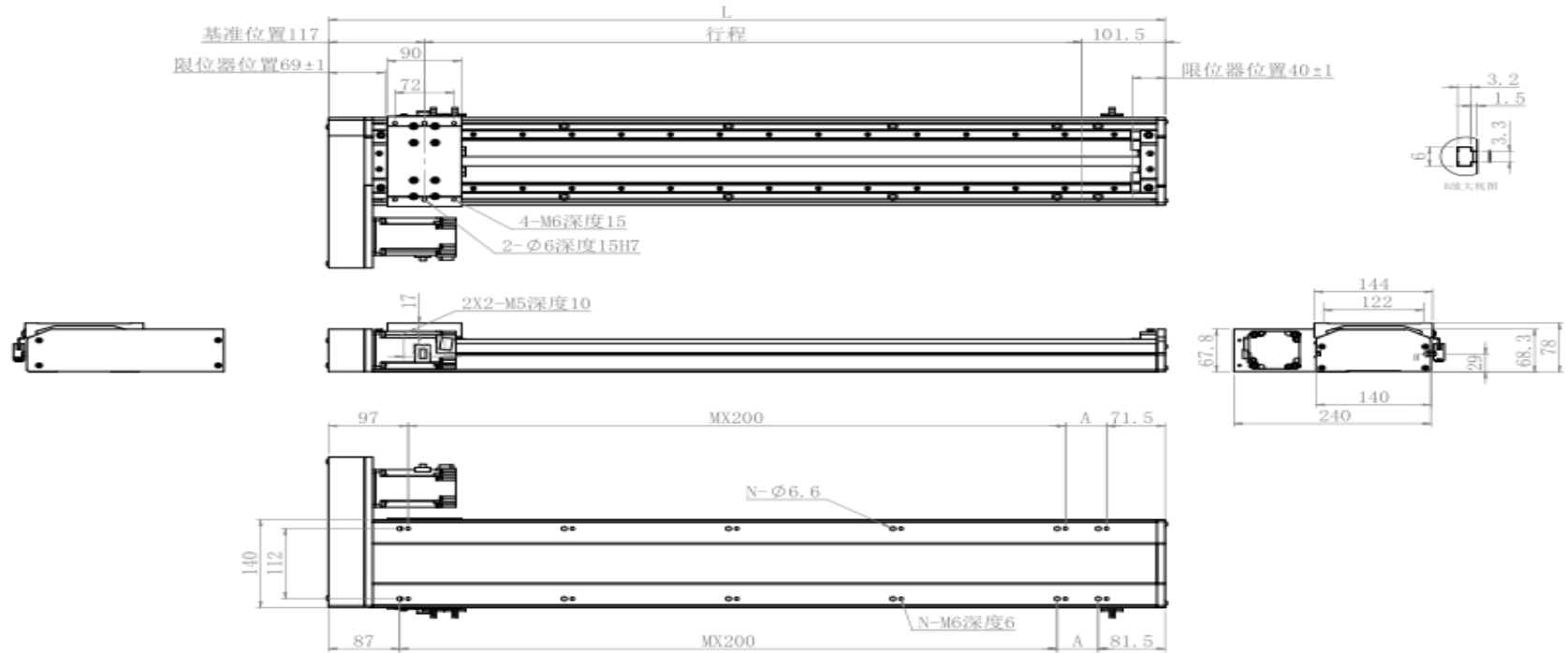

行程 (mm)	100	150	200	250	300	350	400	450	500	550	600	650	700	750	800	850	900	950	1000	1050
L	318.5	368.5	418.5	468.5	518.5	568.5	618.5	668.5	718.5	768.5	818.5	868.5	918.5	968.5	1018.5	1068.5	1118.5	1168.5	1218.5	1268.5
A	150	200	50	100	150	200	50	100	150	200	50	100	150	200	50	100	150	200	50	100
M	0	0	1	1	1	1	2	2	2	2	3	3	3	3	4	4	4	4	5	5
N	4	4	6	6	6	6	8	8	8	8	10	10	10	10	12	12	12	12	14	14
重量 (kg)	7.3	7.7	8.2	8.7	9.2	9.7	10.1	10.7	11.1	11.7	12.1	12.6	13.1	13.6	14.1	14.6	15.1	15.6	16	16.6

# 外形尺寸图 (DQ-13)

## ■DQ-13-※※-B (马达安装方法: 内置安装)

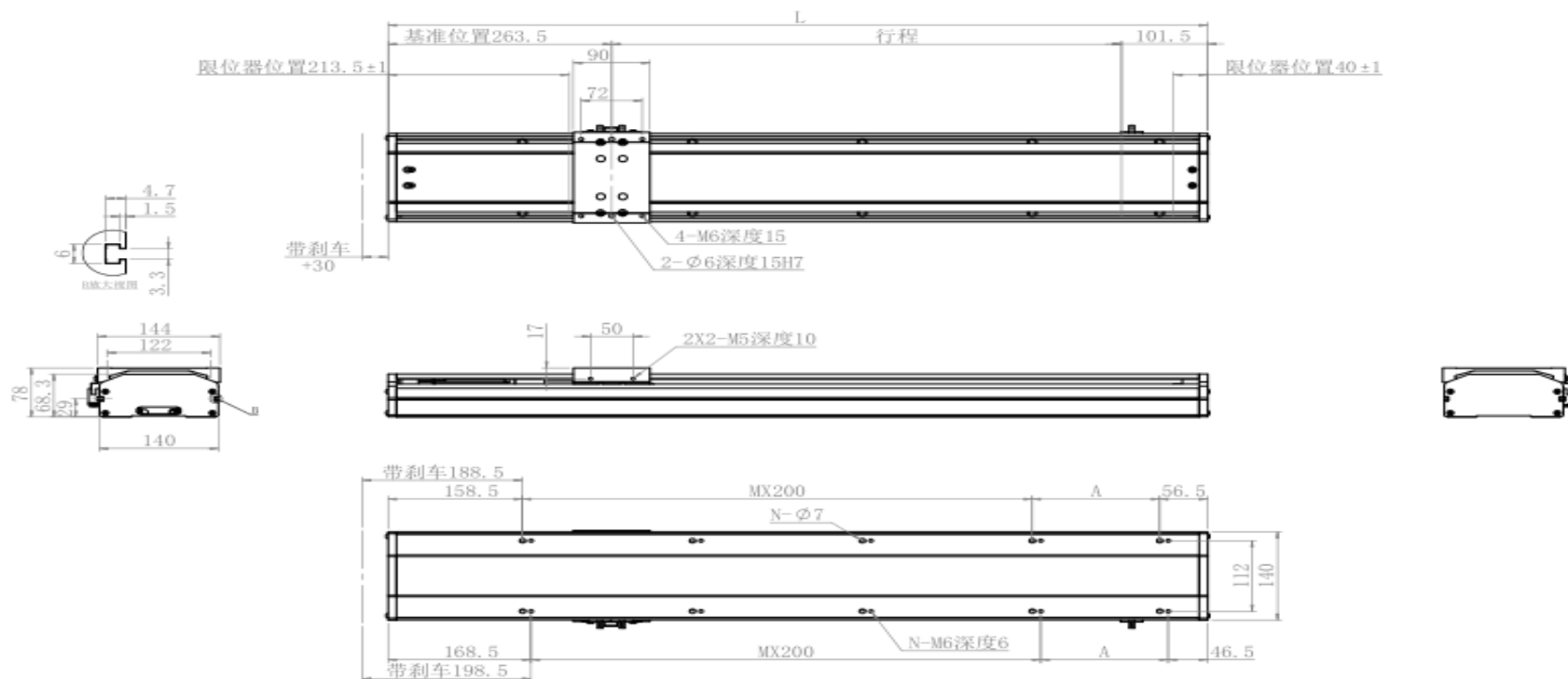

行程 (mm)	100	150	200	250	300	350	400	450	500	550	600	650	700	750	800	850	900	950	1000	1050	
L	465	515	565	615	665	715	765	815	865	915	965	1015	1065	1115	1165	1215	1265	1315	1365	1415	
A	200	50	100	150	200	50	100	150	200	50	100	150	200	50	100	150	200	50	100	150	
M	0	1	1	1	1	2	2	2	2	3	3	3	3	4	4	4	4	5	5	5	
N	4	6	6	6	6	8	8	8	8	10	10	10	10	12	12	12	12	14	14	14	
重量 (kg)	无刹车	7.4	7.8	8.3	8.8	9.3	9.8	10.2	10.8	11.2	11.8	12.2	12.7	13.2	13.7	14.2	14.7	15.2	15.7	16.1	16.7
	带刹车	9.8	10.8	11.8	12.8	13.8	14.8	15.8	16.8	17.8	18.8	19.7	20.7	21.7	22.7	23.7	24.7	25.7	26.7	27.7	28.7





## 基本仕様

性能	位置重复精度 (mm)	±0.02				
	螺杆导程 (mm)	5	10	16	20	
	最高速度 (mm/s)	250	500	800	1000	
	最高可搬重量	水平使用 (kg)	95	75	44	35
		垂直使用 (kg)	27	18	7	6
	定格推力 (N)	683	341	213	174	
部品	标准行程 (mm)	100~1050/50间隔				
	AC伺服马达容量 (W)	200				
	滚珠螺杆外径φ (mm)	C7φ 16				
	高刚性直线滑轨 (mm)	15x12.5				
	连轴器 (mm)	14x10				
	原点感应器	EE-S-672 (NPN)				

## 感应器接线图 (原点及端点)

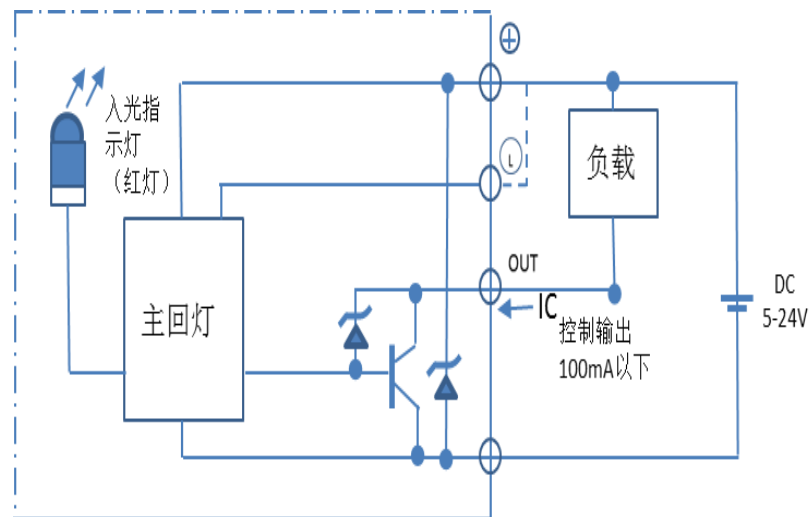

## 搭配伺服马达一览表

厂家	马达记号	马达型号		马达功率
		无刹车	带刹车	
三菱	M	HF-KP23	HF-KP23B	200W

## ■ 搭配伺服马达一览表

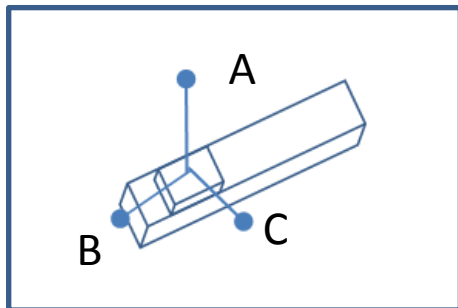

单位：(mm)

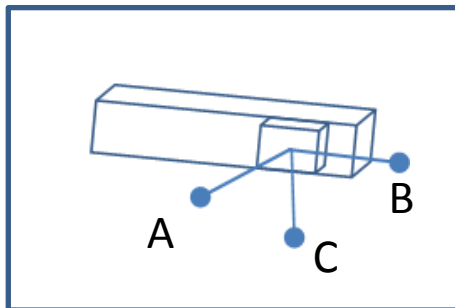

单位：(mm)

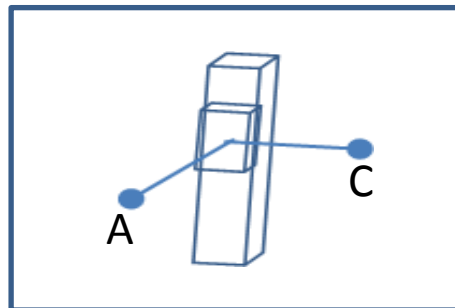

单位：(mm)

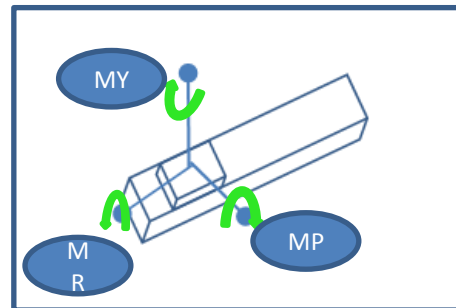

单位：(mm)

水平安装		A	B	C
导程 5	60kg	2448	316	3212
	80kg	2197	247	257
	95kg	2005	207	219
导程 10	30kg	1958	370	490
	50kg	1660	370	333
	75kg	1725	247	243
导程 16	10kg	2265	1674	961
	20kg	1402	855	537
	44kg	1047	445	324
导程 20	10kg	2263	1672	958
	20kg	1400	852	535
	35kg	1052	448	328

墙面安装		A	B	C
导程 5	60kg	204	112	1394
	80kg	130	57	1115
	95kg	85	24	895
导程 10	30kg	414	333	1277
	50kg	235	157	929
	75kg	129	57	751
导程 16	10kg	461	372	1410
	20kg	264	178	1027
	44kg	148	69	832
导程 20	10kg	997	1217	1709
	20kg	513	555	985
	35kg	268	231	640

垂直安装		A	C
导程 5	20kg	762	614
	25kg	607	489
	27kg	498	483
导程 10	10kg	1365	1101
	15kg	901	727
	18kg	674	543
导程 16	2kg	2420	2031
	4kg	1690	1360
	7kg	1300	1050
导程 20	6kg	1695	1361
	-	-	-
	-	-	-

水平使用时	
MY	551(N)
MP	552(N)
MR	485(N)

# 外形尺寸图 (DQ-14)

## ■DQ-14-※※-E (马达安装方法: 外部直接安装)

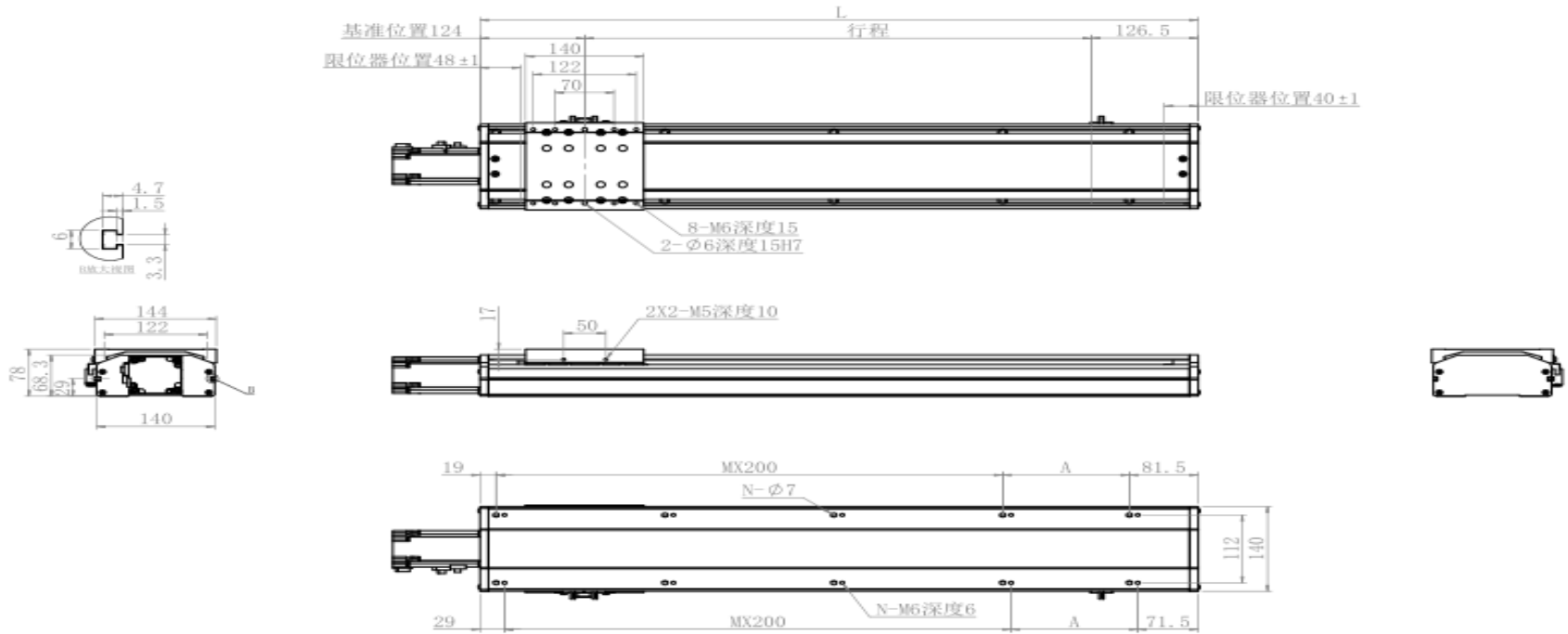

行程 (mm)	100	150	200	250	300	350	400	450	500	550	600	650	700	750	800	850	900	950	1000	1050
L	350.5	400.5	450.5	500.5	550.5	600.5	650.5	700.5	750.5	800.5	850.5	900.5	950.5	1000.5	1050.5	1100.5	1150.5	1200.5	1250.5	1300.5
A	50	100	150	200	50	100	150	200	50	100	150	200	50	100	150	200	50	100	150	200
M	1	1	1	1	2	2	2	2	3	3	3	3	4	4	4	4	5	5	5	5
N	6	6	6	6	8	8	8	8	10	10	10	10	12	12	12	12	14	14	14	14
重量 (kg)	6.7	7.1	7.6	8.1	8.6	9.1	9.5	10.1	10.5	11.1	11.5	12	12.5	13	13.5	14	14.5	15	15.4	16

# 外形尺寸图 (DQ-14)

## ■DQ-14-※※-D (马达安装方法: 下方折回安装)

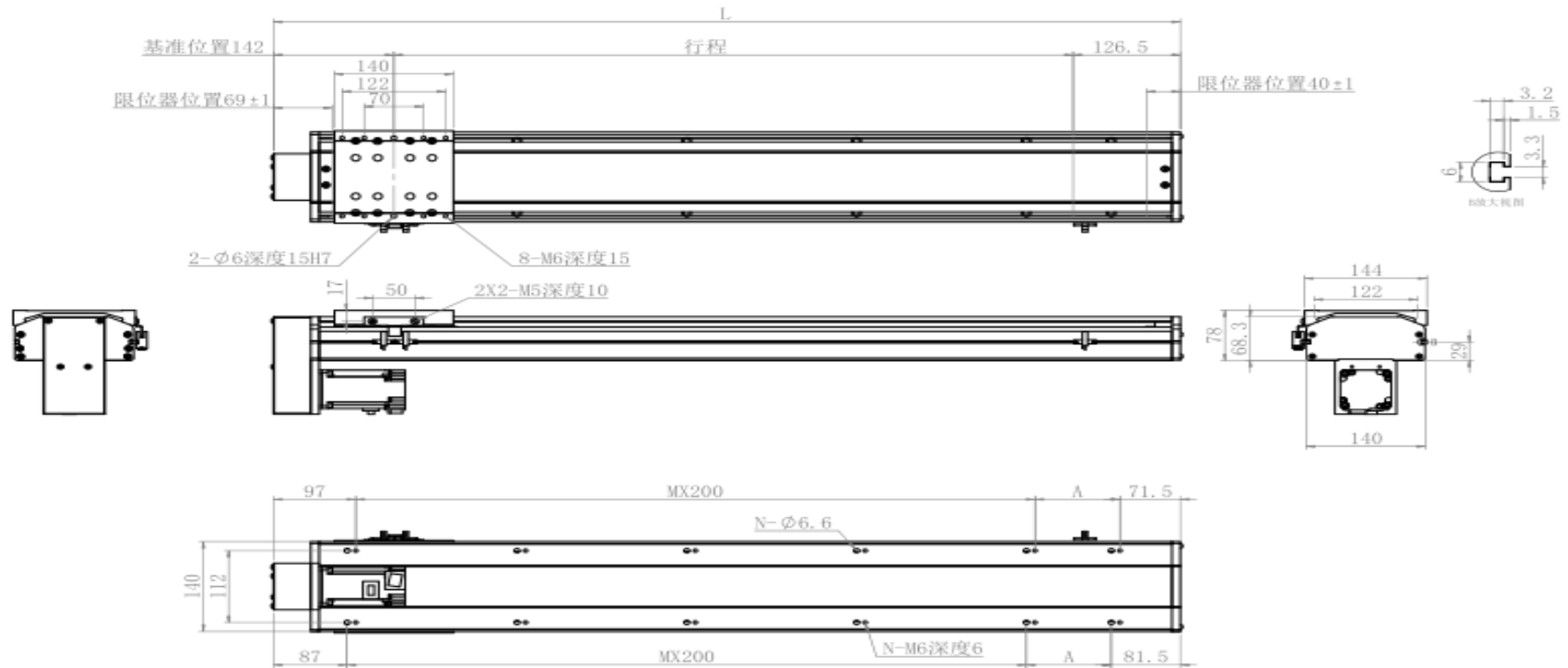

行程 (mm)	100	150	200	250	300	350	400	450	500	550	600	650	700	750	800	850	900	950	1000	1050
L	368.5	418.5	468.5	518.5	568.5	618.5	668.5	718.5	768.5	818.5	868.5	918.5	968.5	1018.5	1068.5	1118.5	1168.5	1218.5	1268.5	1318.5
A	200	50	100	150	200	50	100	150	200	50	100	150	200	50	100	150	200	50	100	150
M	0	1	1	1	1	2	2	2	2	3	3	3	3	4	4	4	4	5	5	5
N	4	6	6	6	6	8	8	8	8	10	10	10	10	12	12	12	12	14	14	14
重量 (kg)	7.5	7.9	8.4	8.9	9.4	9.9	10.3	10.9	11.3	11.9	12.3	12.8	13.3	13.8	14.3	14.8	15.3	15.8	16.2	16.8

# 外形尺寸图 (DQ-14)

## ■DQ-14-※※-R (马达安装方法: 右侧折回安装)

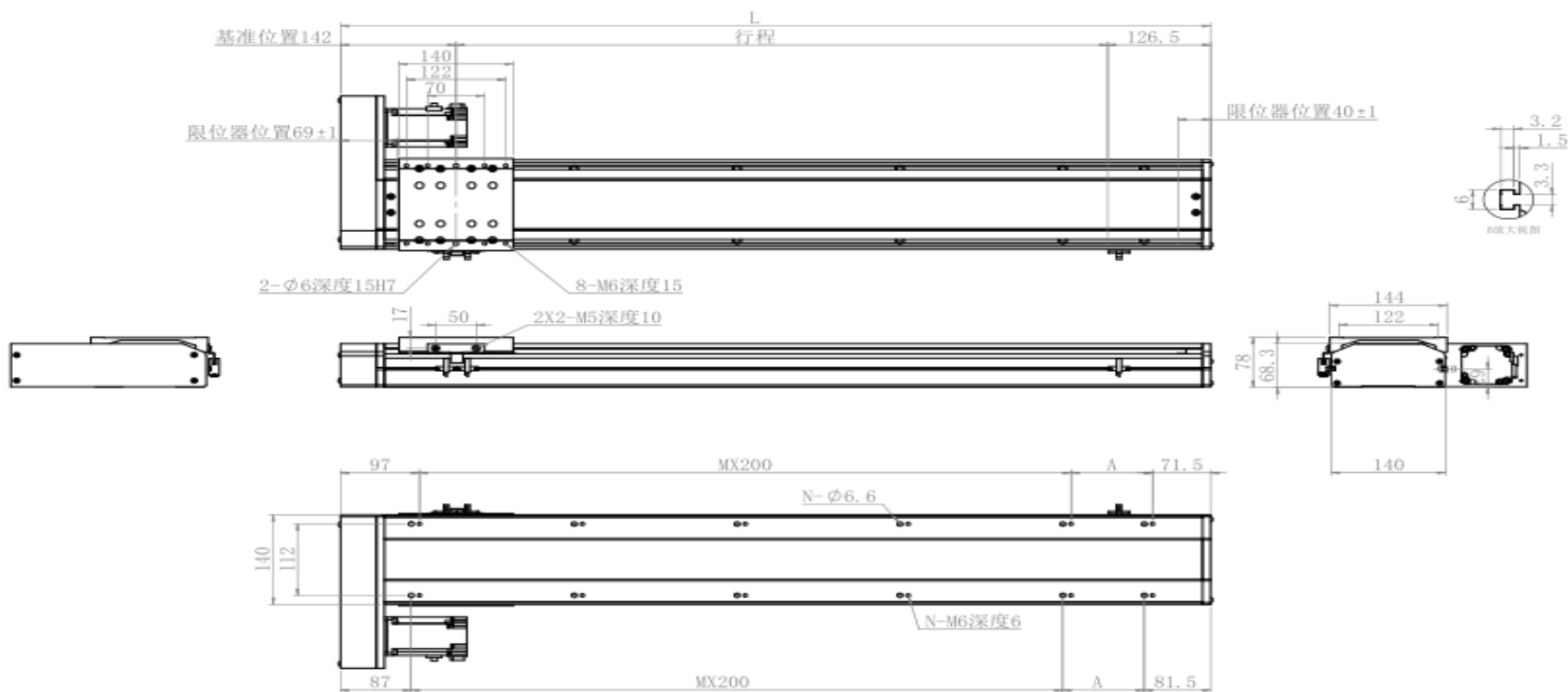

行程 (mm)	100	150	200	250	300	350	400	450	500	550	600	650	700	750	800	850	900	950	1000	1050
L	368.5	418.5	468.5	518.5	568.5	618.5	668.5	718.5	768.5	818.5	868.5	918.5	968.5	1018.5	1068.5	1118.5	1168.5	1218.5	1268.5	1318.5
A	200	50	100	150	200	50	100	150	200	50	100	150	200	50	100	150	200	50	100	150
M	0	1	1	1	1	2	2	2	2	3	3	3	3	4	4	4	4	5	5	5
N	4	6	6	6	6	8	8	8	8	10	10	10	10	12	12	12	12	14	14	14
重量 (kg)	7.5	7.9	8.4	8.9	9.4	9.9	10.3	10.9	11.3	11.9	12.3	12.8	13.3	13.8	14.3	14.8	15.3	15.8	16.2	16.8

# 外形尺寸图 (DQ-14)

## ■DQ-14-※※-L (马达安装方法: 左侧折回安装)

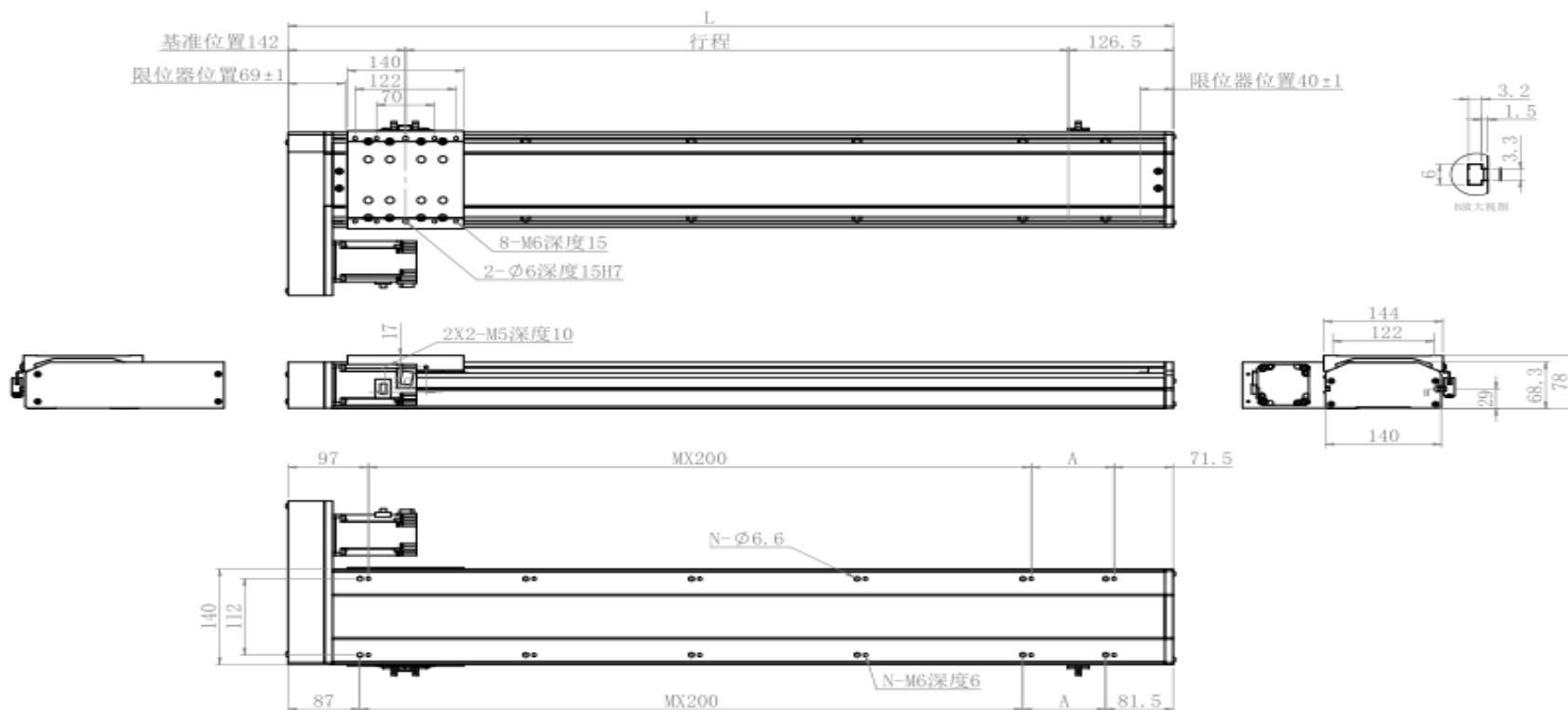

行程 (mm)	100	150	200	250	300	350	400	450	500	550	600	650	700	750	800	850	900	950	1000	1050
L	368.5	418.5	468.5	518.5	568.5	618.5	668.5	718.5	768.5	818.5	868.5	918.5	968.5	1018.5	1068.5	1118.5	1168.5	1218.5	1268.5	1318.5
A	200	50	100	150	200	50	100	150	200	50	100	150	200	50	100	150	200	50	100	150
M	0	1	1	1	1	2	2	2	2	3	3	3	3	4	4	4	4	5	5	5
N	4	6	6	6	6	8	8	8	8	10	10	10	10	12	12	12	12	14	14	14
重量 (kg)	7.5	7.9	8.4	8.9	9.4	9.9	10.3	10.9	11.3	11.9	12.3	12.8	13.3	13.8	14.3	14.8	15.3	15.8	16.2	16.8

# 外形尺寸图 (DQ-14)

## ■DQ-14-※※-B (马达安装方法: 内置安装)

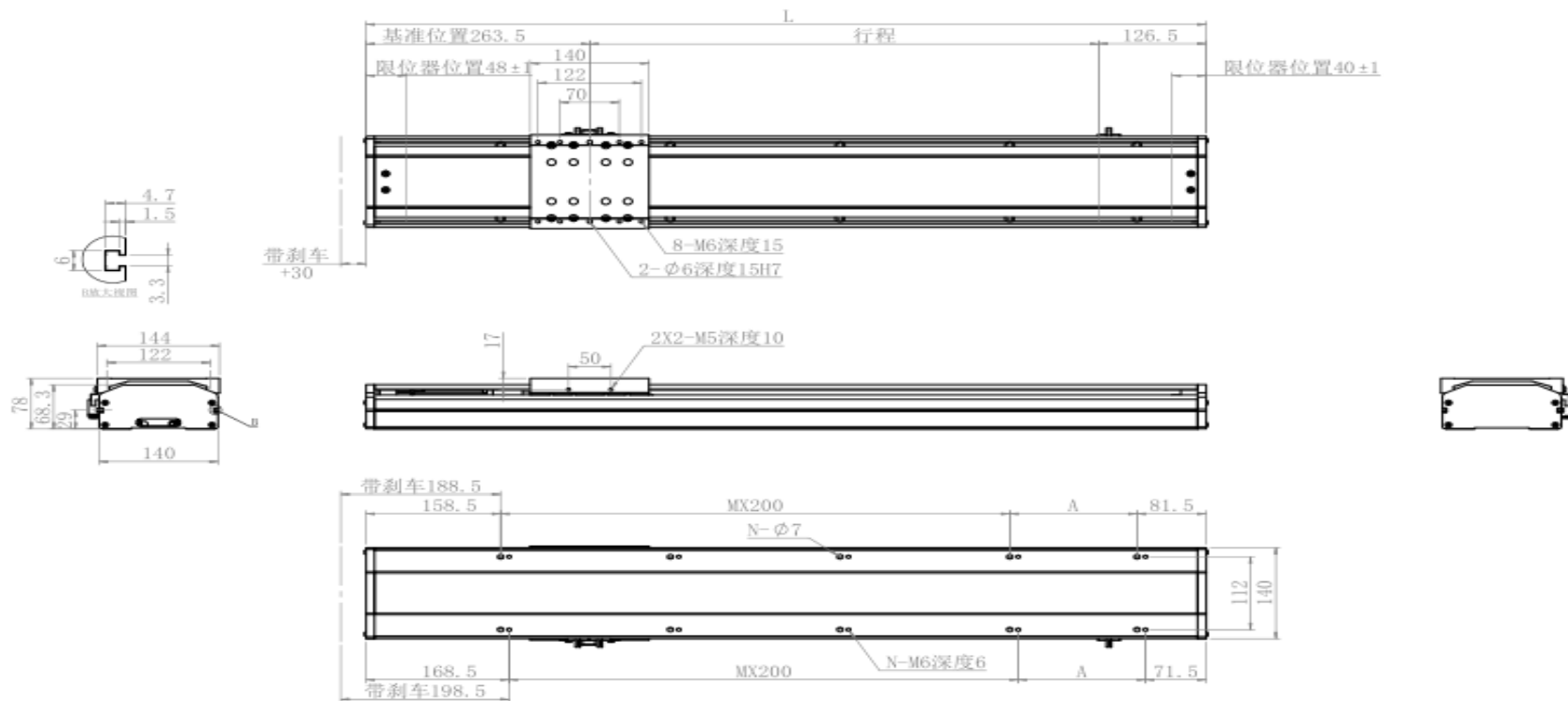

行程 (mm)	100	150	200	250	300	350	400	450	500	550	600	650	700	750	800	850	900	950	1000	1050
L	490	540	590	640	690	740	790	840	890	940	990	1040	1090	1140	1190	1240	1290	1340	1390	1440
A	50	100	150	200	50	100	150	200	50	100	150	200	50	100	150	200	50	100	150	200
M	1	1	1	1	2	2	2	2	3	3	3	3	4	4	4	4	5	5	5	5
N	4	6	6	6	6	8	8	8	8	10	10	10	10	12	12	12	12	14	14	14
重量 (kg)	无刹车	9.3	10.3	11.2	12.2	13.1	14.1	15	16.9	17.9	18.8	19.8	20.7	21.7	22.6	23.6	24.5	25.5	26.4	27.4
	带刹车	9.9	10.8	11.8	12.7	13.7	14.6	15.6	16.5	17.5	18.4	19.4	20.3	21.3	22.2	23.2	24.1	25.1	26	27





## 基本仕様

性能	位置重复精度 (mm)	±0.02				
	螺杆导程 (mm)	5	10	16	20	
	最高速度 (mm/s)	250	500	1000	2000	
	最高可搬重量	水平使用 (kg)	120	110	75	35
		垂直使用 (kg)	40	30	14	7
	定格推力 (N)	1388	694	347	174	
部品	标准行程 (mm)	100~1250/50间隔				
	AC伺服马达容量 (W)	400				
	滚珠螺杆外径φ (mm)	C7φ 20				
	高刚性直线滑轨 (mm)	20x15				
	连轴器 (mm)	14x12				
	原点感应器 (外置)	EE-S-672 (NPN)				

## 感应器接线图 (原点及端点)

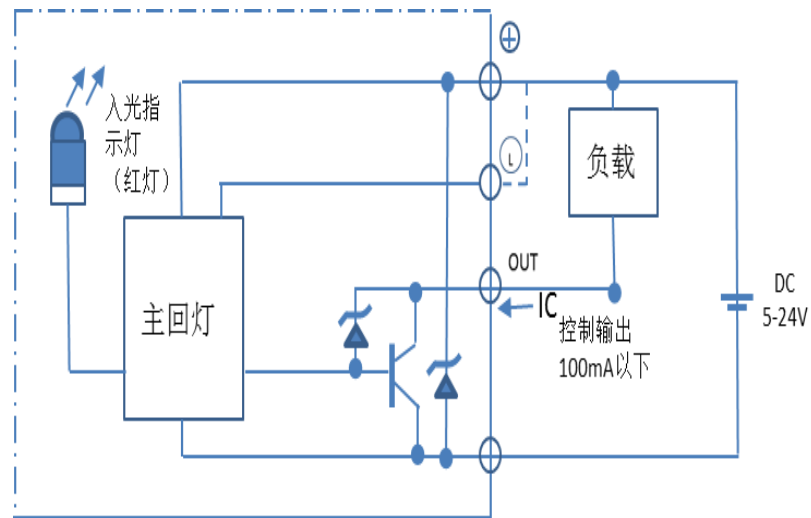

## 搭配伺服马达一览表

厂家	马达记号	马达型号		马达功率
		无刹车	带刹车	
三菱	M	HF-KP43	HF-KP43B	400W

## ■ 搭配伺服马达一览表

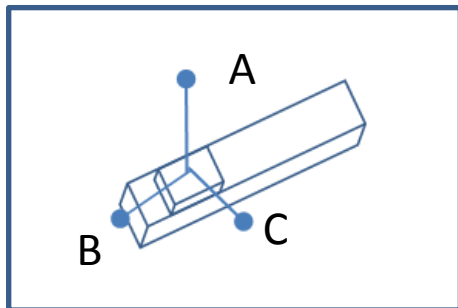

单位: (mm)

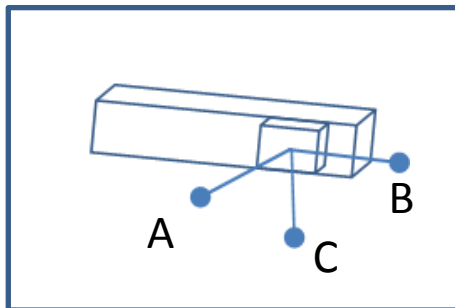

单位: (mm)

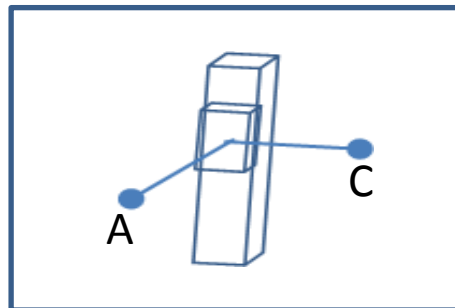

单位: (mm)

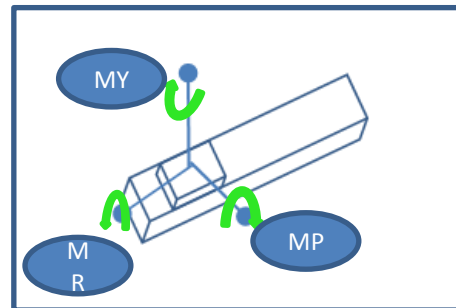

单位: (mm)

水平安装		A	B	C
导程 5	60kg	2980	435	577
	80kg	2000	207	331
	110kg	1846	202	269
导程 10	60kg	2440	428	570
	75kg	2010	253	336
	90kg	1851	207	274
导程 20	30kg	2652	899	994
	50kg	1775	526	593
	75kg	1396	317	267
导程 40	10kg	3545	2738	2003
	20kg	2545	1360	1185
	35kg	2640	664	739

墙面安装		A	B	C
导程 5	60kg	530	350	2438
	80kg	277	165	1995
	110kg	215	118	1836
导程 10	60kg	533	353	2441
	75kg	293	179	2010
	90kg	230	133	1851
导程 20	30kg	982	815	2573
	50kg	569	442	1680
	75kg	337	232	1258
导程 40	10kg	2020	2671	3500
	20kg	1200	1281	2480
	35kg	755	591	2518

垂直安装		A	C
导程 5	20kg	1510	1220
	30kg	1210	990
	40kg	992	962
导程 10	15kg	1778	1778
	25kg	1050	1050
	30kg	750	750
导程 20	5kg	1700	1700
	10kg	2202	2202
	14kg	1485	1485
导程 40	7kg	650	650
	-	-	-
	-	-	-

水平使用时	
MY	1032(N)
MP	1034(N)
MR	908(N)

# 外形尺寸图 (DQ-17)

## ■DQ-17-※※-E (马达安装方法: 外部直接安装)

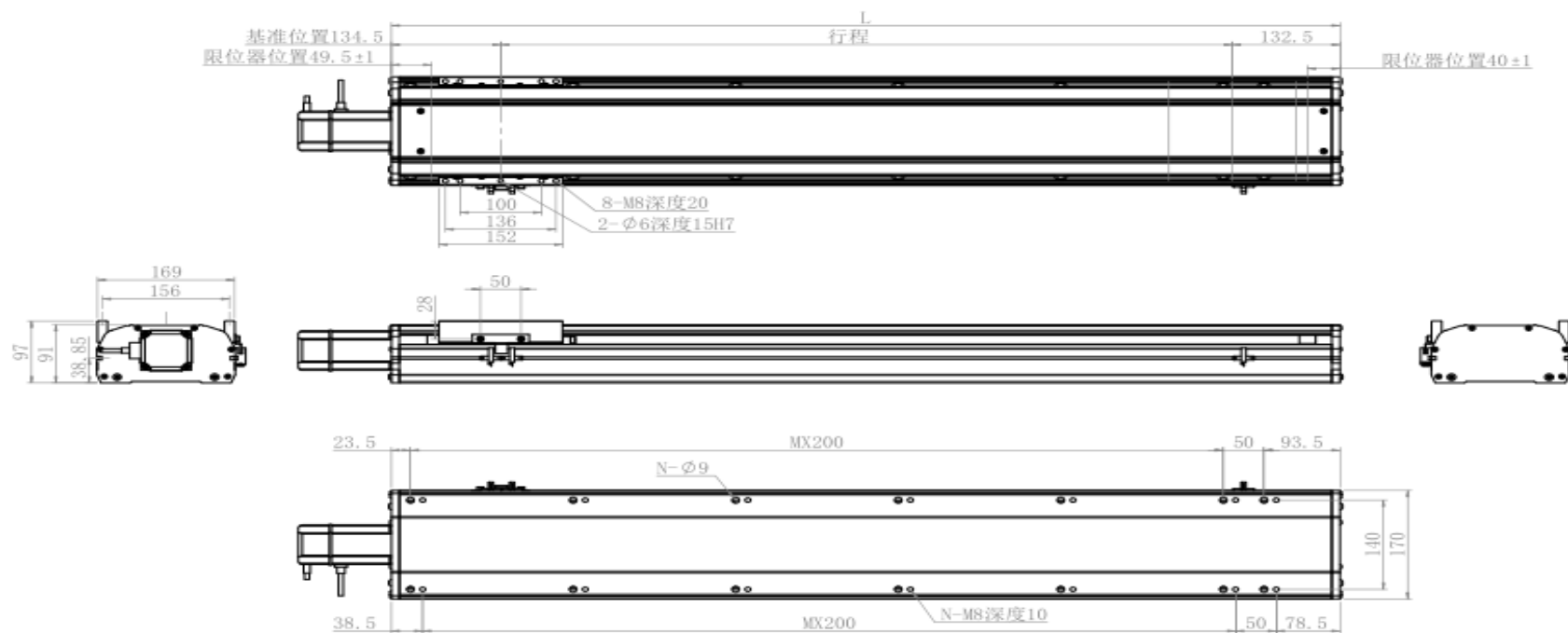

行程 (mm)	100	150	200	250	300	350	400	450	500	550	600	650	700	750	800	850	900	950	1000	1050	1100	1150	1200	1250
L	367	417	467	517	567	617	667	717	767	817	867	917	967	1017	1067	1117	1167	1217	1267	1317	1367	1417	1467	1517
A	50	100	150	200	50	100	150	200	50	100	150	200	50	100	150	200	50	100	150	200	50	100	150	200
M	1	1	1	1	2	2	2	2	3	3	3	3	4	4	4	4	5	5	5	5	6	6	6	6
N	6	6	6	6	8	8	8	8	10	10	10	10	12	12	12	12	14	14	14	14	16	16	16	16
重量 (kg)	10.3	11.1	11.9	12.7	13.4	14.2	15	15.8	16.5	17.3	18.1	18.9	19.6	20.4	21.2	22	22.8	23.6	24.3	25.1	25.9	26.7	27.5	28.3

# 外形尺寸图 (DQ-17)

## ■DQ-17-※※-D (马达安装方法: 下方折回安装)

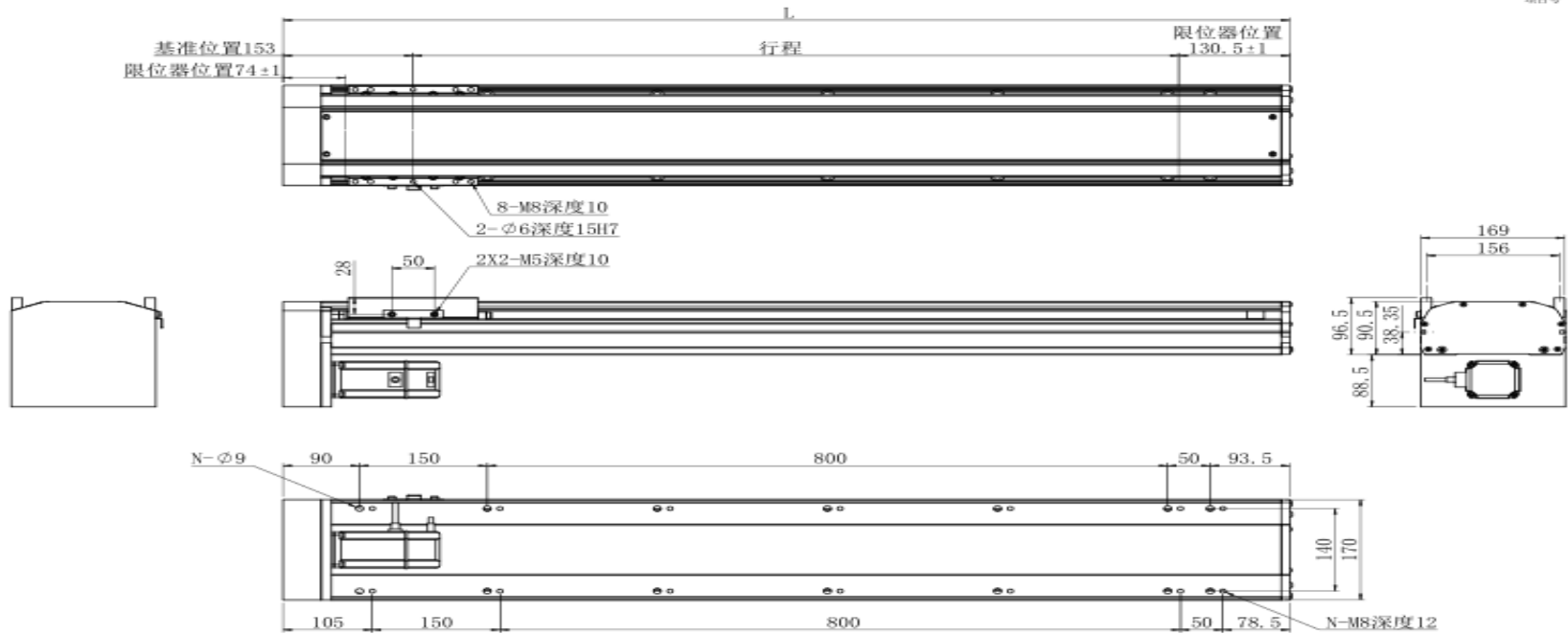

行程 (mm)	100	150	200	250	300	350	400	450	500	550	600	650	700	750	800	850	900	950	1000	1050	1100	1150	1200	1250
L	383.5	433.5	483.5	533.5	583.5	633.5	683.5	733.5	783.5	833.5	883.5	933.5	983.5	1033.5	1083.5	1133.5	1183.5	1233.5	1283.5	1333.5	1383.5	1433.5	1483.5	1533.5
A	50	100	150	200	50	100	150	200	50	100	150	200	50	100	150	200	50	100	150	200	50	100	150	200
M	0	0	0	0	1	1	1	1	2	2	2	2	3	3	3	3	4	4	4	4	5	5	5	5
N	6	6	6	6	8	8	8	8	10	10	10	10	12	12	12	12	14	14	14	14	16	16	16	16
重量 (kg)	11.9	12.7	13.5	14.3	15	15.8	16.6	17.4	18.1	18.9	19.7	20.5	21.2	22	22.8	23.6	24.4	25.2	25.9	26.7	27.5	28.3	29.1	29.9

# 外形尺寸图 (DQ-17)

## ■DQ-17-※※-R (马达安装方法: 右侧折回安装)

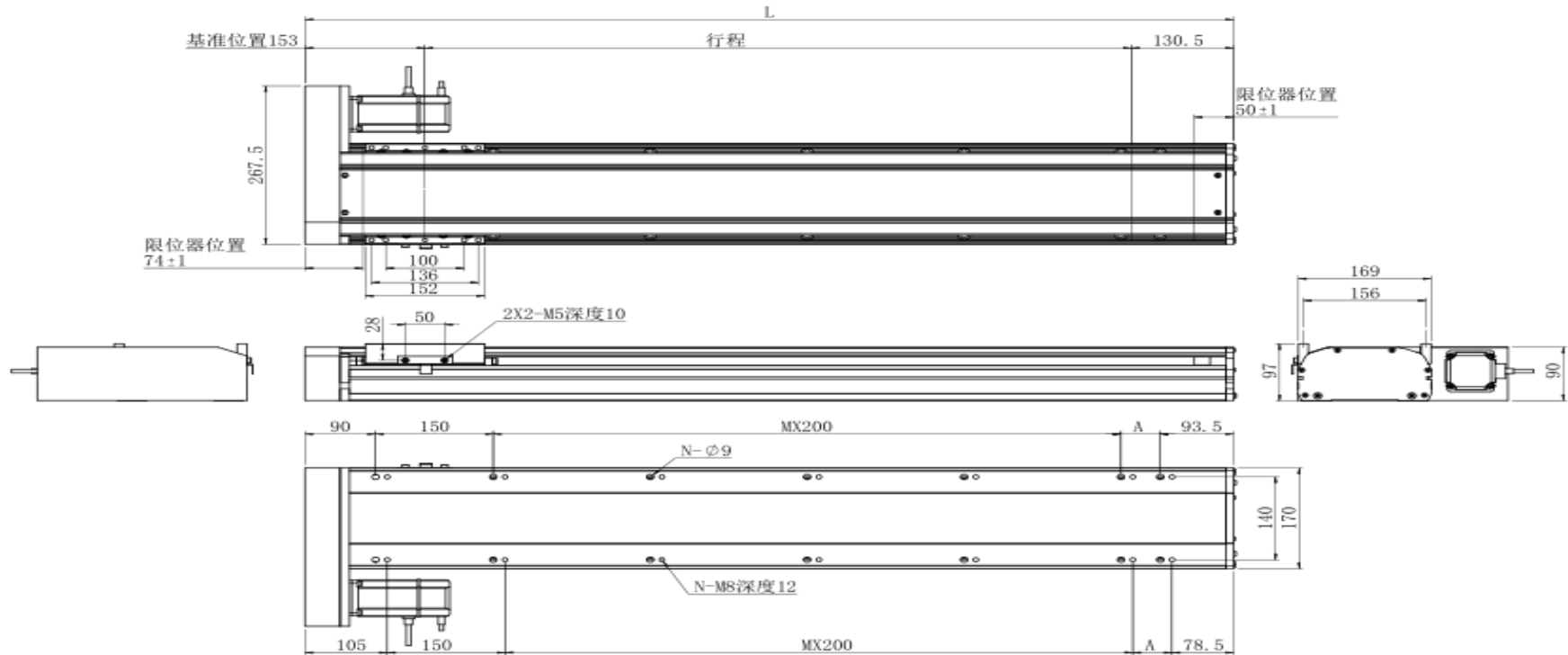

行程 (mm)	100	150	200	250	300	350	400	450	500	550	600	650	700	750	800	850	900	950	1000	1050	1100	1150	1200	1250
L	383.5	433.5	483.5	533.5	583.5	633.5	683.5	733.5	783.5	833.5	883.5	933.5	983.5	1033.5	1083.5	1133.5	1183.5	1233.5	1283.5	1333.5	1383.5	1433.5	1483.5	1533.5
A	50	100	150	200	50	100	150	200	50	100	150	200	50	100	150	200	50	100	150	200	50	100	150	200
M	0	0	0	0	1	1	1	1	2	2	2	2	3	3	3	3	4	4	4	4	5	5	5	5
N	6	6	6	6	8	8	8	8	10	10	10	10	12	12	12	12	14	14	14	14	16	16	16	16
重量 (kg)	11.6	12.4	13.2	14	14.7	15.5	16.3	17.1	17.8	18.6	19.4	20.2	20.9	21.7	22.5	23.3	24.1	24.9	25.6	26.4	27.2	28	28.8	29.6

# 外形尺寸图 (DQ-17)

## ■DQ-17-※※-L (马达安装方法: 左侧折回安装)

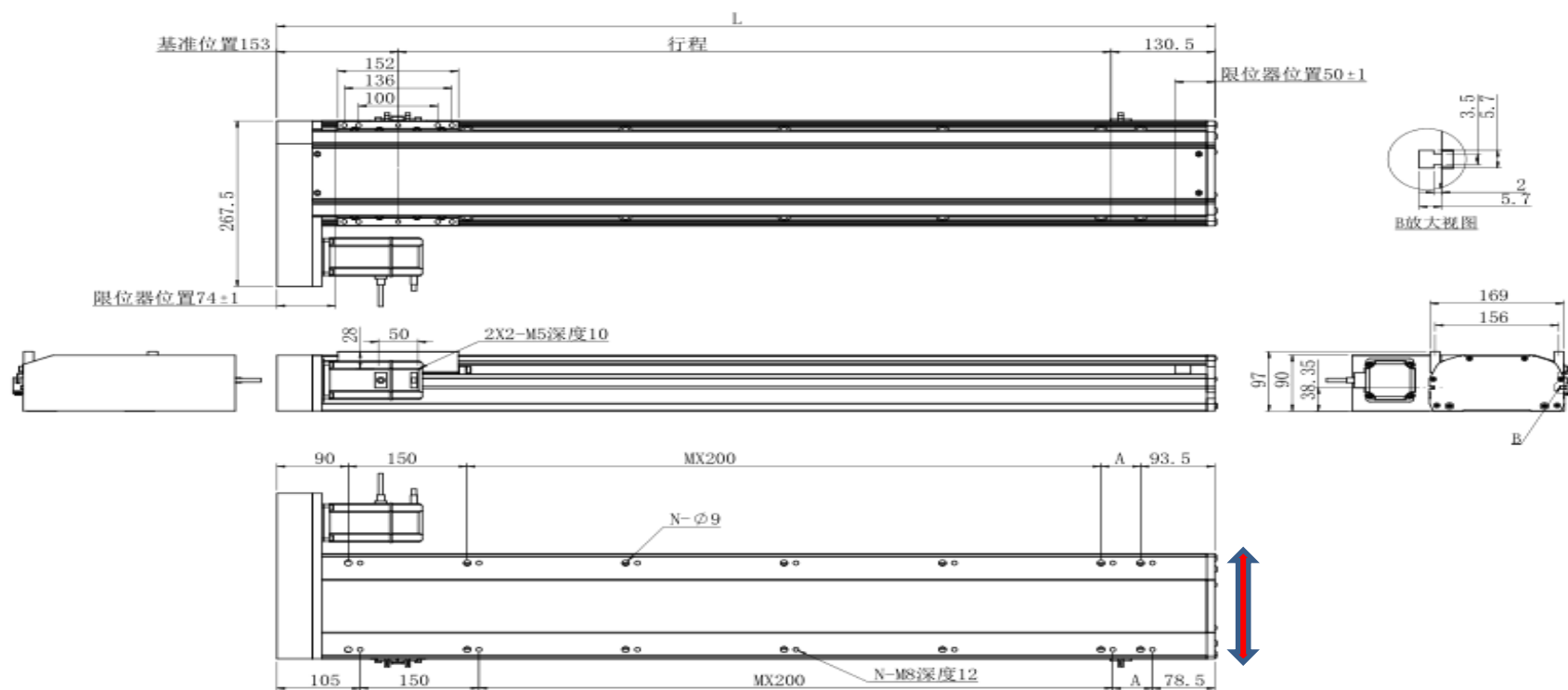

行程 (mm)	100	150	200	250	300	350	400	450	500	550	600	650	700	750	800	850	900	950	1000	1050	1100	1150	1200	1250
L	383.5	433.5	483.5	533.5	583.5	633.5	683.5	733.5	783.5	833.5	883.5	933.5	983.5	1033.5	1083.5	1133.5	1183.5	1233.5	1283.5	1333.5	1383.5	1433.5	1483.5	1533.5
A	50	100	150	200	50	100	150	200	50	100	150	200	50	100	150	200	50	100	150	200	50	100	150	200
M	0	0	0	0	1	1	1	1	2	2	2	2	3	3	3	3	4	4	4	4	5	5	5	5
N	6	6	6	6	8	8	8	8	10	10	10	10	12	12	12	12	14	14	14	14	16	16	16	16
重量 (kg)	11.6	12.4	13.2	14	14.7	15.5	16.3	17.1	17.8	18.6	19.4	20.2	20.9	21.7	22.5	23.3	24.1	24.9	25.6	26.4	27.2	28	28.8	29.6

# 外形尺寸图 (DQ-17)

## ■DQ-17-※※-B (马达安装方法: 内置安装)

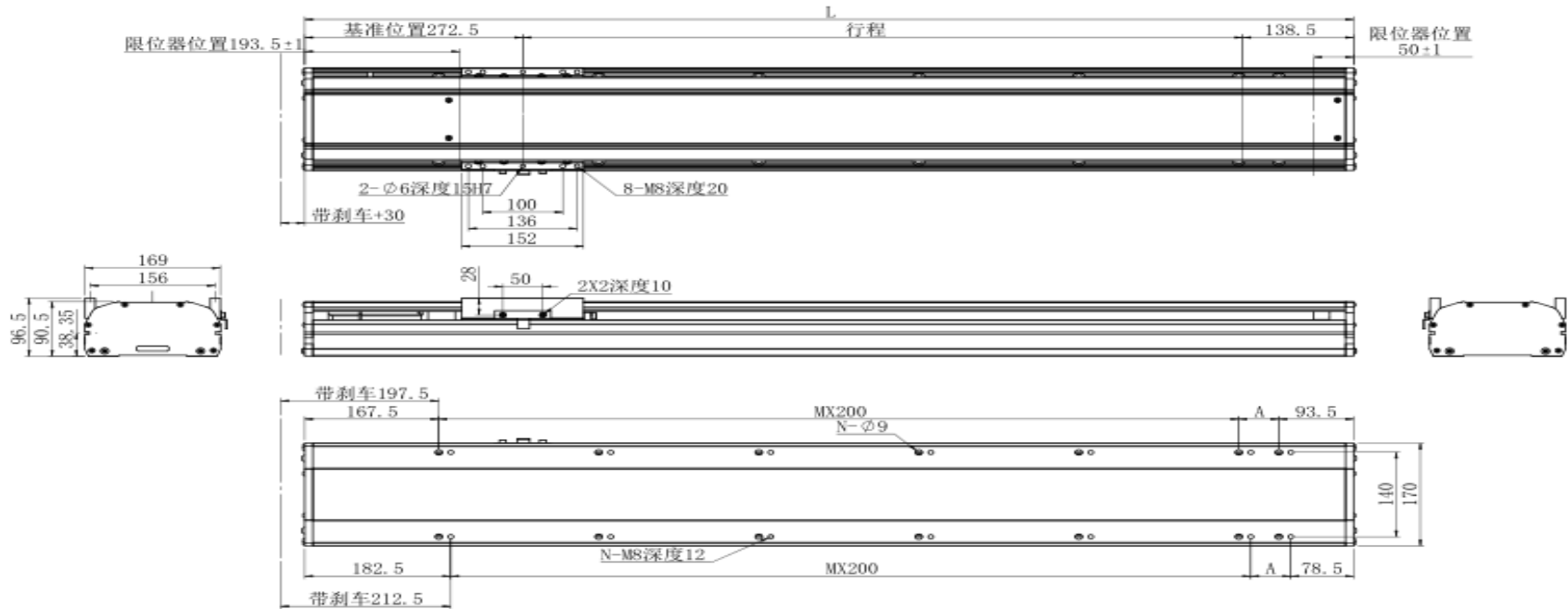

行程 (mm)	100	150	200	250	300	350	400	450	500	550	600	650	700	750	800	850	900	950	1000	1050	1100	1150	1200	1250	
L	490	540	590	640	690	740	790	840	890	940	990	1040	1090	1140	1190	1240	1290	1340	1390	1440	1490	1540	1590	1640	
A	50	100	150	200	50	100	150	200	50	100	150	200	50	100	150	200	50	100	150	200	50	100	150	200	
M	1	1	1	1	2	2	2	2	3	3	3	3	4	4	4	4	5	5	5	5	6	6	6	6	
N	6	6	6	6	8	8	8	8	10	10	10	10	12	12	12	12	14	14	14	14	16	16	16	16	
重量 (kg)	无刹车	14.3	15.7	17.1	18.6	20	21.4	22.8	24.2	25.6	27	28.4	29.8	31.2	32.6	34	35.4	36.8	38.2	39.6	41	42.4	43.8	45.2	46.6
	带刹车	15.2	16.6	18	19.4	20.8	22.2	23.6	25	26.4	27.8	29.2	30.6	32	33.4	34.8	36.2	37.6	39	40.4	41.8	43.2	44.7	46.1	47.5